



KOCIOŁ NA PELETY

COMPACT 35

Tłumaczenie oryginalnej instrukcji



8901248500

SPIS TREŚCI

SPIS TREŚCI.....	II
WPROWADZENIE.....	1
1-OSTRZEŻENIE I WARUNKI GWARANCYJNE	2
2-INSTRUKCJE DOTYCZĄCE INSTALOWANIA.....	6
3-RYSUNKI I WŁAŚCIWOŚCI TECHNICZNE	14
4-INSTALACJA I MONTAŻ	16
5- POŁĄCZENIE HYDRAULICZNE.....	19
6-POŁĄCZENIA ELEKTRYCZNE.....	22
7-PIERWSZE URUCHOMIENIE	23
8-POZYCJE W MENU I DZIAŁANIE.....	26
9 - ZABEZPIECZENIA I ALARMY	41
10 - CZYSZCZENIE I KONSERWACJA	45
11 - USTERKI/PRZYCZYNY/ROZWIĄZANIE	51
12-SCHEMAT ELEKTRYCZNY	54

WPROWADZENIE

Szanowni Klienci,
pragniemy Państwu podziękować za zakup naszych produktów.

Aby zapewnić optymalne działanie urządzenia i w pełni odczuwać ciepło i komfort świadomości, że płomień utrzymuje się we właściwym miejscu, zalecamy uważne zapoznanie się z niniejszą instrukcją przed pierwszym włączeniem kotła.

PRZEGLĄDY BROSZURY

Treść niniejszej instrukcji ma ściśle techniczny charakter i stanowi własność spółki MCZ Group Spa.





Żadna część niniejszej instrukcji nie może być tłumaczona na inne języki i/lub przetwarzana i/lub powielana, nawet częściowo, w innej formie i/lub na innym nośniku mechanicznym, elektronicznym, w formie kserokopii, zapisów itp., bez wcześniejszego pisemnego upoważnienia spółki MCZ Group Spa.

Spółka zastrzega sobie prawo do nanoszenia w dowolnym momencie zmian do produktu, bez obowiązku wcześniejszego informowania o tym. Spółka chroni swoich praw pod rygorem kar przewidzianych prawem.

SPOSÓB PRZECHOWYWANIA INSTRUKCJI I POSŁUGIWANIA SIĘ NIĄ

- Należy dbać o niniejszą instrukcję. Instrukcja musi być przechowywana w łatwo dostępnym miejscu.
- W przypadku zgubienia lub zniszczenia niniejszej instrukcji należy zwrócić się o jej kopię do najbliższego sprzedawcy lub bezpośrednio do Autoryzowanego działu obsługi technicznej.
- **"Tekst pogrubiony"** zwraca szczególną uwagę czytelnika.
- **"Tekst kursywą"** jest stosowany, aby zwrócić Państwa uwagę na inne punkty niniejszej instrukcji lub ewentualnie na dodatkowe wyjaśnienia.
- Tekst poprzedzony słowem "Pamiętaj!" zawiera informacje dodatkowe dotyczące omawianej kwestii.

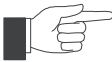
SYMBOLE STOSOWANE W INSTRUKCJI

	UWAGA: Należy uważnie zapoznać się z tak oznaczonym komunikatem i przyswoić sobie jego treść, ponieważ nieprzestrzeganie treści komunikatu może doprowadzić do poważnych uszkodzeń produktu oraz narazić zdrowie korzystających z niego osób.
	INFORMACJE: nieprzestrzeganie zalecenia utrudni korzystanie z produktu.
	KOLEJNOŚĆ WYKONYWANIA PRAC: kolejność, w jakiej należy wciskać przyciski, aby przejść do menu lub przeprowadzić regulację.
	INSTRUKCJA należy uważnie zapoznać się z niniejszą instrukcją lub z odpowiednimi objaśnieniami.

1-OSTRZEŻENIE I WARUNKI GWARANCYJNE



OSTRZEŻENIA DOTYCZĄCE BEZPIECZEŃSTWA

- Instalacja, połączenie elektryczne, kontrola działania oraz konserwacja muszą być przeprowadzane wyłącznie przez wykwalifikowanych lub upoważnionych pracowników.**
- **Produkt musi być zainstalowany zgodnie z przepisami prawa lokalnego, krajowego oraz wg norm obowiązujących w miejscu, rejonie lub państwie.**
 - **Niniejszy produkt nie może być obsługiwany przez osoby (również dzieci) z ograniczonej sprawności fizycznej, sensorycznej, umysłowej lub o niewystarczającym doświadczeniu i wiedzy, o ile nie są nadzorowane i przeszkolone na temat obsługi produktu przez osobę odpowiedzialną za ich bezpieczeństwo.**
 - Należy używać wyłącznie paliwa zalecanego przez firmę. Produkt nie może być używany jako spalarnia. Obowiązuje bezwzględny zakaz używania paliw płynnych.
 - Aby zapewnić prawidłową obsługę produktu oraz połączonych z nim urządzeń elektronicznych, a także aby zapobiec pożarom, należy zawsze przestrzegać zaleceń przedstawionych w niniejszej instrukcji.
 - Przed rozpoczęciem jakiegokolwiek pracy użytkownik, lub każda inna osoba obsługująca produkt musi, uważnie przeczytać i przyswoić sobie pełną treść niniejszej instrukcji instalacji i obsługi. Błędy lub nieprawidłowe ustawienia mogą stworzyć zagrożenie i/lub doprowadzić do nieprawidłowego działania.
 - Nie wolno używać produktu jako schodów lub oparcia.
 - Nie wolno układać odzieży do suszenia na produkcie. Ewentualne suszarki na pranie lub podobne sprzęty należy trzymać w odpowiedniej odległości od produktu. **Niebezpieczeństwo pożaru.**
 - *Wszelka odpowiedzialność za nieprawidłową obsługę produktu całkowicie spada na użytkownika i zwalnia producenta z wszelkiej odpowiedzialności cywilnej i karnej.*
 - Wszelkiego rodzaju ingerencje lub wymiany części na nieoryginalne, przeprowadzone bez upoważnienia, mogą stanowić zagrożenie dla zdrowia operatora i zwalniają spółkę z wszelkiej odpowiedzialności cywilnej i karnej.
 - Większość powierzchni produktu jest bardzo gorąca (drzwi, uchwyt, szyba, przewód dymowy itp.). **Należy w związku z tym unikać kontaktu z tymi częściami bez zabezpieczenia w postaci odpowiedniej odzieży ochronnej lub specjalnych środków, jak na przykład rękawice termiczne lub specjalne systemy aktywacji.**
 - **Obowiązuje zakaz włączania produktu z otwartymi drzwiami lub ze zbitą szybą.**
 - Produkt musi być podłączony do instalacji elektrycznej ze skutecznym uziemieniem.
 - W przypadku usterki lub nieprawidłowego działania, należy wyłączyć produkt.
 - Niespalone pelety nagromadzone w palniku po każdym nieudanym zapaleniu należy usunąć przed przystąpieniem do ponownego zapalania.
 - Nie wolno myć produktu wodą. Woda mogłaby przenikać do wewnątrz urządzenia i uszkodzić izolacje elektryczne, wywołując zwarcia.
 - Nie wolno pozostawać zbyt długo przed działającym urządzeniem. Nie wolno za bardzo nagrzewać pomieszczeń, w których przebywają użytkownicy oraz pomieszczenia, w którym jest zainstalowany produkt. Może to mieć negatywny wpływ na stan fizyczny oraz doprowadzić do problemów ze zdrowiem.
 - Nie wolno umieszczać w zbiorniku paliw innych niż drewniane pelety.
 - Instalować produkt w pomieszczeniach o odpowiednim zabezpieczeniu przeciwpożarowym, z dopływem zasilania elektrycznego i dopływem powietrza oraz z odprowadzeniem dla dymów.
 - W przypadku pożaru w kominie, należy wyłączyć urządzenie, odłączyć je od sieci i w żadnym wypadku nie otwierać drzwiczek. Następnie wezwać odpowiednie służby.
 - Produkt oraz ceramiczne poszycie/ węzownica muszą być przechowywane w pomieszczeniach zabezpieczonych przed wilgocią oraz działaniem czynników atmosferycznych.
 - Zalecamy, aby nie usuwać nóżek, na których korpus produktu opiera się na podłożu, aby zapewnić prawidłową izolację, przede wszystkim w przypadku podłóg wykonanych z materiałów łatwopalnych.
 - W przypadku uszkodzenia systemu włączania nie wolno wymuszać włączenia poprzez używanie materiałów łatwopalnych.
 - Specjalne prace konserwacyjne muszą być wykonywane wyłącznie przez odpowiednio upoważnionych i przeszkolonych specjalistów.
 - Należy ocenić statyczność podłoża, na którym będzie opierała się masa produktu i wykonać w odpowiednią izolację jeżeli jest ono wykonane z materiału łatwopalnego (np. drewno, wykładzina, plastik).

1-OSTRZEŻENIE I WARUNKI GWARANCYJNE

INFORMACJE:

W razie jakichkolwiek problemów należy zwrócić się do sprzedawcy lub do wykwalifikowanych pracowników, autoryzowanych przez firmę.

- Należy używać wyłącznie paliwa podanego przez firmę.
- Okresowo sprawdzić i wyczyścić przewody wylotu dymu (złącze kominowe).
- Produkt nie jest urządzeniem służącym do pieczenia.
- Pokrywa zbiornika na paliwo musi być stale zamknięta.
- Niniejszą instrukcję należy przechowywać z dbałością, ponieważ musi ona towarzyszyć produktowi przez cały jego okres eksploatacji. W przypadku sprzedaży lub przeniesienia własności na innego użytkownika, należy się zawsze upewnić, że instrukcja została dołączona do produktu.

PRZEZNACZENIE

Produkt działa wyłącznie z drewnianymi peletami i musi być instalowany w pomieszczeniach zamkniętych.

WARUNKI GWARANCJI

Spółka udziela gwarancji na produkt, **nieobejmującej elementów zużywalnych**, wyszczególnionych poniżej, obowiązującej przez okres **dwóch lat** od daty zakupu, poświadczonej dokumentem z oznaczoną nazwą sprzedawcy oraz datą sprzedaży; ważność gwarancji jest uwarunkowana przesłaniem w ciągu 8 dni wypełnionego świadectwa gwarancyjnego oraz przeprowadzeniem instalacji i testu zdawczo-odbiorczego przez wyspecjalizowanego technika, zgodnie ze szczegółowymi zaleceniami podanymi w instrukcji obsługi, dołączonej do produktu.

Gwarancja polega na bezpłatnej wymianie lub naprawie **części uznanych za wadliwe z powodu wystąpienia wad fabrycznych**.

OGRANICZENIA

Powyższa gwarancja nie obejmuje detali części elektrycznych i elektronicznych, wentylatory, dla których okres gwarancji wynosi 2 lata od zakupu produktu, poświadczonego w sposób przedstawiony powyżej. Gwarancja nie obejmuje części zużywalnych, takich jak uszczelki, szkło i wszystkie części spalane.

Wymienione części są objęte gwarancją na pozostały okres gwarancji upływającej od daty zakupu produktu.

WYŁĄCZENIA

Chromatycznie zmiany części lakierowanych oraz ceramicznych/węzownica, a także pęknięcia ceramiki nie stanowią podstawy do reklamacji, ponieważ stanowią naturalne właściwości surowca i używania produktu.

Gwarancja nie obejmuje części, które okażą się wadliwe na skutek zaniedbania lub nieuwagi w czasie obsługi, nieprawidłowej konserwacji, instalacji niezgodnej z zaleceniami firmy (patrz odpowiednie rozdziały w niniejszej instrukcji).

Spółka nie ponosi odpowiedzialności za ewentualne szkody, poniesione bezpośrednio lub pośrednio przez osoby, zwierzęta lub rzeczy na skutek nieprzestrzegania wszystkich zaleceń podanych w instrukcji, a w szczególności dotyczących ostrzeżeń w zakresie instalacji, obsługi i konserwacji urządzenia.

W przypadku stwierdzenia braków w produkcie, należy zwrócić się do sprzedawcy i/lub najbliższego importera.

Dane powstałe na skutek transportu i/lub przemieszczania nie są objęte instrukcją.

Przy instalacji i obsłudze produktu należy kierować się wyłącznie instrukcją instalacji i obsługi, dołączona do produktu.

Gwarancja ulega wygaśnięciu w przypadku uszkodzenia na skutek ingerencji w urządzenie, na skutek działania czynników atmosferycznych, kłęsk żywiołowych, wyładowań elektrycznych, pożarów, wad w instalacji elektrycznej lub uszkodzeń spowodowanych brakiem konserwacji lub nieprawidłową konserwacją, niezgodną z zaleceniami producenta.

1-OSTRZEŻENIE I WARUNKI GWARANCYJNE

ZAMÓWIENIE POMOCY TECHNICZNEJ



Spółka nie ponosi odpowiedzialności w przypadku, gdy produkt lub każde inne wyposażenie będą obsługiwane nieprawidłowo lub zostaną zmodyfikowane bez upoważnienia.

Przy wymianach należy używać wyłącznie oryginalnych części zamiennych.



Zamówienie pomocy technicznej musi być przesłane do sprzedawcy, który przekaże je do działu obsługi technicznej.

CZĘŚCI ZAMIENNE

Należy stosować wyłącznie oryginalne części zamienne. Sprzedawca lub punkt obsługi technicznej może Państwu dostarczyć wszystkich potrzebnych informacji na temat części zamiennych.

Zalecamy, aby nie czekać do momentu aż części ulegną zużyciu przed przystąpieniem do ich wymiany; warto przeprowadzać okresowe kontrole konserwacyjne.

OSTRZEŻENIA DOTYCZĄCE PRAWIDŁOWEGO USUWANIA PRODUKTU W MYŚL DYREKTYWY EUROPEJSKIEJ 2002/96/WE Z PÓŹNIEJSZYMI ZMIANAMI 2003/108/WE.



Po zakończeniu eksploatacji produkt nie może być usunięty wraz z odpadami komunalnymi.

Może być przekazany do specjalnych punktów zbiórki selektywnej, wyznaczonych przez władze gminne lub do sprzedawców, którzy świadczą tego typu usługi.

Oddzielne usuwanie produktu pozwala na uniknięcie ewentualnych negatywnych konsekwencji dla środowiska i zdrowia, będących skutkiem nieodpowiedniego usuwania, i pozwala odzyskać materiały, z których jest złożony, co stanowi istotną oszczędność energii i zasobów.

Aby zwrócić uwagę na obowiązek osobnego usuwania urządzeń, na produkcie umieszczono znak z przekreślonym kontenerem na kółkach.

1-OSTRZEŻENIE I WARUNKI GWARANCYJNE

ZASADY DOTYCZĄCE INSTALOWANIA

Produkt to kocioł zaprojektowany do działania z drewnianymi peletami.

Musi być zainstalowany zgodnie z zaleceniami poniższych norm:

Rozp. z mocą ustawy nr 93 z 25 lutego 2000 r.

Wdrożenie dyrektywy 97/23/WE (P.E.D.) w sprawie urządzeń ciśnieniowych.

ZAKRES STOSOWANIA: urządzenia zasilane paliwami płynnymi (ropa, benzyna, olej opałowy) i stałymi.

USTAWA 5 z marca 1990 r. nr 46 wraz z odpowiednim rozporządzeniem wdrażającym Rozp. Prezydenta Rep. 447 z 6 grudnia 1991 r (z późniejszymi zmianami) i **Rozp.Min. 37 z 22 stycznia 2008**

Zasady regulujące kwestie bezpieczeństwa urządzeń

ZAKRES STOSOWANIA: bez ograniczeń mocy termicznej

Norma UNI 10847 z 03/2000

Pojedyncze systemy dymowe w generatorach zasilanych paliwem płynnym i stałym. Konserwacja i kontrola. Wytyczne i procedury.

ZAKRES STOSOWANIA: instalacje zasilane paliwem płynnym i stałym.

USTAWA 9 z stycznia 1991 r. nr 10 wraz z odpowiednim rozporządzeniem wdrażającym **Rozp. Prezydenta Rep. 412 z 26 sierpnia 1993 r** (z późniejszymi zmianami) i **Rozp.Min. 551 z 21 grudnia 1999.**

Rozporządzenie ze zmianami do Rozp. Prezydenta Rep. 412 w sprawie projektowania, instalowania, eksploatacji i konserwacji instalacji ciepłych w budynkach, w celu ograniczenia zużycia energii.

ZAKRES STOSOWANIA: bez ograniczeń mocy termicznej

USTAWA 186 z 01.03.1968

Norma instalacyjna CEI 64-8 / II wyd.

Instalacje elektryczne w odbiornikach o napięciu nominalnym nieprzekraczającym 1000 V dla prądu zmiennego i 1500 V dla prądu stałego.

Norma instalacyjna CEI 64-8 / I wyd.

Instalacje elektryczne w odbiornikach w budynkach mieszkalnych i podobnych.

Norma UNI 10683 z 09/2005

Instalacje zasilane drewnem lub innymi biopaliwami stałymi.

Wymagania dotyczące instalacji

ZAKRES STOSOWANIA: urządzenia zasilane drewnem lub innymi biopaliwami stałymi o mocy termochemicznej spalania powyżej 35 kW.

Procedura instalacji wymaga schematu instalacji grzewczej, przygotowanej zgodnie z następującymi obowiązującymi w danym miejscu normami i zaleceniami:

- Dla instalacji grzewczej - **EN 303-5/2000** - "*Kotły grzewcze. Część 5: Kotły grzewcze na paliwa stałe zasilane ręcznie i automatycznie, o mocy cieplnej do 300 kW. Pojęcia, wymogi, testy i oznakowanie*".
- Lokalne wymogi dla podłączenia kominowego.
- Lokalne wymogi dotyczące przepisów przeciwpożarowych.
- Dla obwodu mocy - **EN 60335-1/2008**- "*Bezpieczeństwo urządzeń elektrycznych do użytku domowego i podobnych, Część 1 – Wymagania ogólne*".

Urządzenie to musi być zainstalowane zgodnie ze wskazaniami przedstawionymi w normach obowiązujących w kraju instalacji kotła.

2-INSTRUKCJE DOTYCZĄCE INSTALOWANIA

Wymogi przedstawione w tym rozdziale odnoszą się do zaleceń włoskiej normy instalacyjnej UNI 10683. Niemniej jednak należy zawsze przestrzegać regulacji prawnych obowiązujących w kraju instalacji.

PELETY

Pelety są pozyskiwane w technologii prasowania wiórów pochodzących z obróbki naturalnego wysuszonego drewna (bez lakierów). Materiał zostaje sprasowany dzięki ligninie zawartej w drewnie, w ten sposób do produkcji pelet nie trzeba używać klejów ani spoiw.

Na rynku można znaleźć różne rodzaje pelet, których właściwości zmieniają się w zależności od drewna wykorzystanego do ich produkcji. Średnica waha się od 6 do 8 mm, a standardowa długość mieści się w przedziale od 5 do 30 mm. Pelety dobrej jakości mają gęstość zawierającą się w przedziale od 600 do ponad 750 kg/m³ przy zawartości wody od 5% do 8% ich masy.

Jest to paliwo nie tylko ekologiczne (ponieważ maksymalnie wykorzystuje odpady z produkcji drewna dając bardziej czyste spalanie niż w przypadku paliw kopalnych, ale także posiada zalety techniczne.

Podczas gdy dobrej jakości drewno ma moc opałową równą 4,4 kW/kg (15% wilgotności po około 18 miesiącach sezonowania), moc opałowa pelet wynosi 4,9 kW/kg. Aby uzyskać dobre spalanie, pelety muszą być przechowywane w miejscu chronionym przed wilgocią i brudem. Pelety są zazwyczaj dostarczane w workach po 15 kg, dlatego przechowywanie jest bardzo praktyczne.

Pelety dobrej jakości gwarantują prawidłowe spalanie z obniżoną emisją szkodliwych substancji do atmosfery.



WOREK Z PALIWEM 15 KG



Im starsze jest paliwo, tym częściej należy przeprowadzać wewnętrzne czyszczenie kosza i komory spalania.

Najważniejszymi certyfikatami dla pelet, istniejącymi na rynku europejskim, są przykład **DINplus, Ö-Norm M7135, Pellet gold**, i stanowią gwarancję, że wyrób spełnia następujące wymagania:

- moc spalania: 4,9 kWh/kg.
- Zawartość wody: max 10% masy.
- Procent popiołów: max 0,5% masy.
- Średnica: 5 – 6 mm
- Długość: max 30 mm.
- Skład: 100% nieprzetworzone drewno, bez jakiegokolwiek dodatku substancji klejących (maksymalna zawartość kory 5%).
- Opakowanie: worki wykonane z ekologicznego surowca, biodegradowalnego.



Spółka zdecydowanie poleca stosowanie w swoich produktach certyfikowanego paliwa (DINplus, Ö-Norm M7135, Pellet Gold).

Używanie paliwa słabej jakości lub niezgodnego z wcześniejszymi zaleceniami, wpływa negatywnie na działanie produktu, a w następstwie może doprowadzić do utraty gwarancji oraz odpowiedzialności za produkt.

2-INSTRUKCJE DOTYCZĄCE INSTALOWANIA

ŚRODKI OSTROŻNOŚCI DOTYCZĄCE INSTALOWANIA



WAŻNE!

Instalacja i montaż produktu muszą być przeprowadzone przez wykwalifikowanych pracowników.

Produkt musi być zainstalowany w odpowiednim miejscu, w którym będzie można wykonywać wszystkie normalne czynności otwierania oraz standardową konserwację.

Pomieszczenie musi być:

- Zgodne z warunkami prawidłowego działania urządzenia.
- Wyposażone w odpowiedni system odprowadzania dymu.
- Wyposażone w wentylację z zewnątrz.
- Wyposażone w zasilanie elektryczne 230V 50Hz z instalacją uziemiającą spełniającą standardy CE.

Produkt musi być podłączony do komina z pionowym przewodem wewnętrznym lub zewnętrznym, bezwzględnie spełniającym obowiązujące normy. Produkt musi być tak ustawiony, aby był zapewniony dostęp do gniazda elektrycznego.



WAŻNE!

Produkt musi być podłączony do komina lub do pionowego przewodu, który będzie mógł odprowadzać dym do miejsca wyższego niż budynek mieszkalny.

Dymy są produktem spalania drewna, w związku z czym wydobywając się przy ścianie lub blisko niej, mogą ją brudzić. Należy również zachować ostrożność, ponieważ pomimo że są słabo widoczne, są bardzo gorące i mogą w razie kontaktu powodować oparzenia. Przed ustawieniem produktu należy wykonać otwór, przez który będzie przechodził przewód dymowy oraz otwór dopływu powietrza z zewnątrz.

OTOCZENIE EKSPLOATACYJNE

Aby zapewnić prawidłowe funkcjonowanie urządzenia oraz dobre rozprzeczanie temperatury, produkt należy ustawić w miejscu, do którego będzie dopływało powietrze potrzebne do spalania.

Objętość pomieszczenia nie może być mniejsza niż 15 m³.

Powietrze musi wlatywać poprzez stałe otwory wykonane w ścianach (w pobliżu kotła), o zewnętrznej średnicy minimalnej 100 cm² na gotowo, zabezpieczone kratkami.

Otwory te (wloty powietrza) muszą być wykonane w taki sposób, aby w żaden sposób nie mogły być zasłonięte.

Wlatujące powietrze może pochodzić także z pomieszczeń przylegających do pomieszczenia wentylowanego, pod warunkiem, że są one wyposażone we wlot powietrza z zewnątrz i nie pełnią funkcji sypialni czy łazienki oraz nie są to pomieszczenia zagrożone pożarem, takie jak na przykład garaż, drewnitnie, magazyny materiałów łatwopalnych. Należy zapewnić całkowitą zgodność z obowiązującymi normami.



Produkt usytuowany zbyt blisko ściany może prowadzić do przegrzania i uszkodzenia tynku (żółknięcie, odpadanie tynku itp.)

2-INSTRUKCJE DOTYCZĄCE INSTALOWANIA

USTAWIENIE I OGRANICZENIA

W przypadku jednoczesnego instalowania różnych urządzeń grzewczych, dla każdego z nich należy przewidzieć odpowiednie wloty powietrza (zgodnie z zaleceniami dla każdego z produktów).



Produkt (za wyjątkiem urządzeń o działaniu hermetycznym lub typu zamkniętego, gdzie powietrze do spalania jest pobierane z zewnątrz przewodami) nie może być instalowany:

- w sypialniach, łazienkach, lub;
- w pomieszczeniach, w których znajdują się urządzenia zasilane paliwem płynnym działające w trybie ciągłym lub nieciągłym, pobierające powietrze do spalania w pomieszczeniu, w którym są zainstalowane, lub;
- w których znajdują się urządzenia gazowe typu B, przeznaczone do ogrzewania pomieszczeń, wytwarzające lub nie ciepłą wodę użytkową, oraz w pomieszczeniach z nimi połączonych lub do nich przylegających, lub;
- w miejscach, gdzie zostało zainstalowane inne urządzenie grzewcze bez niezależnego dopływu powietrza.

Zakaz ustawianie produktu w otoczeniu z atmosferą zagrożoną wybuchem.

KOTŁOWNIA

Należy sprawdzić czy pomieszczenie spełnia wymogi i posiada właściwości określone obowiązującymi normami. Ponadto do pomieszczenia musi napływać co najmniej tyle powietrza, ile jest potrzebne do prawidłowego spalania. Dlatego też należy wykonać w ścianach w pomieszczeniu otwory spełniające następujące wymogi:

- Przekrój otworu co najmniej 6 cm^2 na każde 1 kW ($859,64 \text{ kcal/h}$). Jednakże minimalny przekrój otworu nie może być mniejszy niż 100 cm^2 . Przekrój można także obliczyć w oparciu o następujące parametry:

$$S = K * Q \geq 100 \text{ cm}^2$$

Gdzie "S" jest wyrażone w cm^2 , "Q" w kW , "K" = $6 \text{ cm}^2/\text{kW}$

- Otwór musi znajdować się w dole zewnętrznej ściany, najlepiej przeciwległej do ściany, w której znajduje się wylot spalin.



W pobliżu produktu nie wolno magazynować przedmiotów i części wrażliwych na ciepło lub łatwopalnych; tego typu przedmioty należy trzymać w minimalnej odległości 80 cm od najbardziej zewnętrznej krawędzi obrysu kotła.

2-INSTRUKCJE DOTYCZĄCE INSTALOWANIA

PODŁĄCZENIE KANAŁU ODPROWADZANIA DYMU

Wykonując otwór, przez który zostanie poprowadzony wylot dymu, należy uwzględnić ewentualną obecność materiałów łatwopalnych. Jeżeli otwór przechodzi przez drewnianą ścianę lub wykonaną z innego surowca termicznie nietrwałego, **OBOWIĄZKIEM INSTALATORA** jest użycie specjalnej złączki ściennej (średnica min. 13 cm) i odpowiednie zaizolowanie przechodzącego przez niego przewodu, przy użyciu odpowiednich materiałów izolacyjnych (o grubości 1,3 - 5 cm i przewodności termicznej min. 0,07 W/m²·K).

Podobnie minimalną odległość należy zachować kiedy przewód prowadzący od produktu przechodzi na odcinku pionowym lub poziomym w pobliżu ściany termicznie nietrwałej.

Odcinki zewnętrzne powinny być wykonane z rury o podwójnych izolowanych ściankach, aby wyeliminować zjawisko tworzenia się skroplin.

Komora spalania pracuje w warunkach podciśnienia.

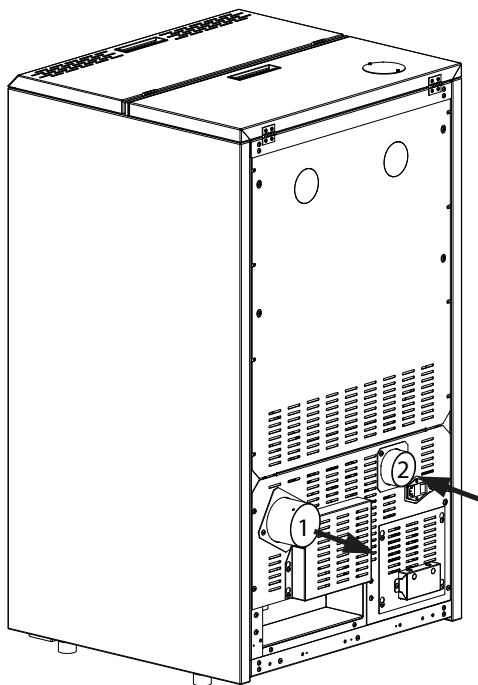

WIDOK Z TYŁU KOTŁA NA PELETY (PRZYKŁAD)

1) WYLOT DYMU

2) WOLT POWIETRZA SPALANIA

2-INSTRUKCJE DOTYCZĄCE INSTALOWANIA

Ważne jest, aby zawsze używać rur i złączek o odpowiednich uszczelkach gwarantujących hermetyczność.

Każdy z odcinków przewodu dymowego muszą mieć zapewniony łatwy dostęp do wykonywania przeglądów, muszą być również łatwe do zdejmowania na potrzeby okresowego czyszczenia wewnątrz (złączki T z otworem rewizyjnym).

Produkt należy ustawić uwzględniając wszystkie zasygnalizowane wcześniej zalecenia i ostrzeżenia.



WAŻNE!

Podłączając urządzenie do komina należy spełnić następujące warunki:

- **przewód dymowy musi być co najmniej kategorii T200 (lub wyższej, jeśli wymaga tego temperatura spalin w urządzeniu) oraz typu P1 (hermetyczny).**
- **Wszystkie połączenia wykonane pod kątem 90° (max. 3) w przewodzie odprowadzającym dym, muszą być w miarę możliwości wykonane przy użyciu specjalnych złączy "T" z otworem rewizyjnym. (Patrz akcesoria do kotłów na pelety).**
- **Obowiązuje bezwzględny zakaz stosowania siatki na zakończeniach przewodu wylotowego, ponieważ może ona doprowadzić do nieprawidłowego działania urządzenia (na skutek zapchania).**
- **Zakaz łączenia odcinków rur o przeciwnych nachyleniach.**
- **Poziomy odcinek przewodu dymu nie może być dłuższy niż 2-3 m.**
- **Zalecamy, aby nie przekraczać 6 metrów długości przy rurze o przekroju \varnothing 100 mm.**
- **Przewód dymowy nie może przechodzić przez pomieszczenia, w których obowiązuje zakaz instalowania urządzeń zasilanych paliwem.**

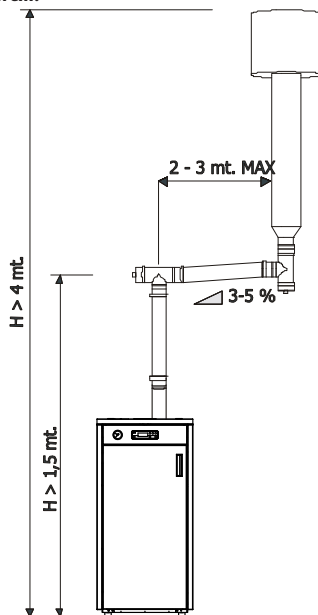

PRZYKŁAD INSTALACJI KOTŁA NA PELETY

POWIETRZE SPALANIA (2)

W czasie działania produkt pobiera określoną ilość powietrza z otoczenia, w którym jest zainstalowany; powietrze to musi być uzupełniane poprzez zewnętrzny wlot powietrza do pomieszczenia.

2-INSTRUKCJE DOTYCZĄCE INSTALOWANIA

PODŁĄCZENIE DO DOPROWADZENIA POWIETRZA Z ZEWNĄTRZ

Jest bardzo istotne, aby pomieszczenie, w którym zostanie zainstalowany projekt, posiadało odpowiednią wentylację, aby zapewnić odpowiednią ilość powietrza do prawidłowego spalania w urządzeniu. Dopływ powietrza może być zapewniony przez odpowiednie otwory wentylacyjne w pomieszczeniu lub innym, przylegającym do niego pomieszczeniu, poprzez wykonanie stałego otworu między nimi.

W tym celu w ścianie zewnętrznej w pobliżu produktu należy wykonać otwór przelotowy o minimalnym przekroju 100 cm² (otwór o średnicy 12 cm lub kwadrat 11x11 cm, uwzględniając zwyczajne kratki ochronne), zabezpieczony kratką od strony zewnętrznej.

Podłączenie do wlotu powietrza musi także:

- być zabezpieczony kratkami, siatkami itp., które nie ograniczają jego przekroju użytkowego.
- ustawiony w taki sposób, aby nie mógł być niczym zagrodzony.
- wykonany w sposób umożliwiający przeprowadzanie czyszczenia.
- wychodzić bezpośrednio na miejsce instalacji.
- W przypadku przewodów o długości do 3,5 m należy zwiększyć przekrój o około 5%, natomiast dla dłuższych instalacji wartość należy zwiększyć o 15%.



Należy pamiętać, że kratki napowietrzające mają zawsze oznakowany na jednym z boków przekrój użytkowy, wyrażony w cm². Wybierając kratkę oraz wymiary otworu, należy sprawdzić czy przekrój użytkowy kratki jest większy lub równy przekrojowi wymaganemu przez firmę do prawidłowego działania produktu.



WAŻNE!

Dopływ powietrza można poprowadzić także z pomieszczenia przylegającego do pomieszczenia, w którym zainstalowano produkt, pod warunkiem że zostanie zapewniony swobodny przepływ poprzez stałe otwory z wylotem na zewnątrz; należy unikać wlotów powietrza w połączeniu z centralami ciepłymi, garażami, kuchniami lub łazienkami.

PODŁĄCZENIE DO KOMINA

Komin stanowi fundamentalny element w usuwaniu dymu, w związku z tym musi spełniać następujące wymagania:

- musi być szczelny i zaizolowany termicznie.
- musi być wykonany z surowców odpornych na długotrwałe działanie sił mechanicznych, na ciepło, na działanie produktów spalania oraz ich skropliny.
- musi być poprowadzony pionowo z odchyleniami od osi nieprzekraczającymi 45°, bez przewężeń.
- musi być zgodny z charakterystyką określoną dla działania produktu oraz musi posiadać znak CE (EN1856-1, EN1443).
- Musi być prawidłowo zwymiarowany, zgodnie z wymogami ciągu/usuwania dymu warunkującymi działanie produktu (EN13384-1).
- Przekrój poprzeczny powinien być w miarę możliwości okrągły.
- Jeżeli jest wykorzystywany wcześniej istniejący i funkcjonujący przewód kominowy, musi być odpowiednio oczyszczony.
- Komin nie może być podłączony do innych urządzeń.



Komin ma zasadnicze znaczenie dla prawidłowego działania i bezpieczeństwa zakupionego przez Państwa produktu.

Poniżej zostało przedstawionych kilka zaleceń dotyczących prawidłowej instalacji. Ewentualne konfiguracje odbiegające od podanych muszą mieć prawidłowo dobrane parametry, zgodnie z ogólną metodą obliczeniową normy UNI EN 13384-1.

2-INSTRUKCJE DOTYCZĄCE INSTALOWANIA

POŁĄCZENIA

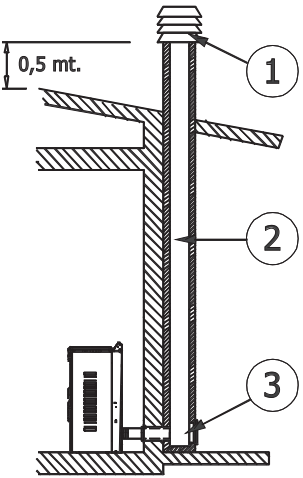
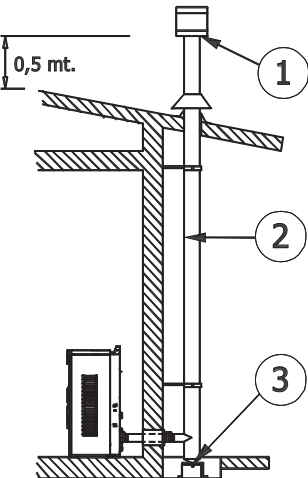
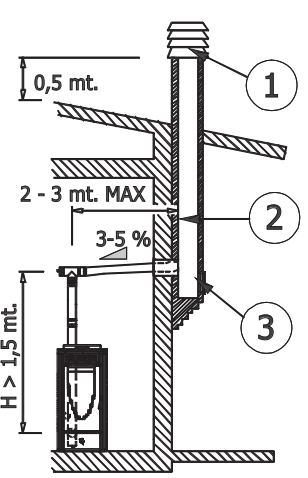
PODŁĄCZENIE DO KOMINA	PODŁĄCZENIE DO PRZEWODU ZEWNĘTRZNEGO Z RURY IZOLOWANEJ LUB O PODWÓJNYCH ŚCIANKACH	ZŁĄCZE KOMINA
<p>Wewnętrzne wymiary kominia nie mogą przekraczać: 20x20 cm lub średnica 20 cm; w przypadku większych wymiarów lub złego stanu technicznego kominia (np. pęknięcia, słaba izolacja itp.) zaleca się wprowadzenie do niego rury ze stali nierdzewnej o odpowiedniej średnicy, biegnącej na całej długości aż do górnego wyłotu.</p>	<p>Przewód zewnętrzny musi mieć następujące minimalne wymiary wewnętrzne: 10x10 cm lub średnica 10 cm oraz maksymalne 20x20 cm lub średnica 20 cm.</p> <p>Należy użyć rur izolowanych (z podwójnymi ściankami) ze stali nierdzewnej, gładkich wewnątrz (nie dopuszcza się stosowania rur stalowych giętych), zamocowanych do ściany.</p>	<p>Mając na uwadze prawidłowe działanie przewodu kominowego należy zadbać, aby złącze między odcinkami poziomymi, o łącznej długości nieprzekraczającej 2-3 m, nie miało minimalne nachylenie 3%, natomiast na odcinkach pionowych (przy zmianie kierunku) należy stosować złącza typu "T", a odcinek pionowy nie może być krótszy niż 1,5 m.</p>
		

1) NASADA KOMINOWA

2) KOMIN

3) OTWÓR REWIZYJNY



- **Przy użyciu odpowiednich narzędzi należy sprawdzić czy ciąg wynosi co najmniej 5 Pa.**
- **U podstawy kominia należy wykonać otwór rewizyjny, przez który będą przeprowadzane okresowe kontrole i oraz obowiązkowe coroczne czyszczenie.**
- **Złącze kominowe musi być szczelne, wykonane przy użyciu zalecanych przez nas złączy i rur (ze znakiem CE, zgodnie z normą EN1856-2 co najmniej T200 i P1).**
- **Należy obowiązkowo sprawdzić czy została zainstalowana nasada kominowa spełniająca wymogi obowiązujących norm.**
- **Ten rodzaj połączenia gwarantuje odprowadzanie dymu nawet w sytuacji chwilowego braku prądu.**

2-INSTRUKCJE DOTYCZĄCE INSTALOWANIA

NIEPRAWIDŁOWOŚCI W DZIAŁANIU SPOWODOWANE WADLIWYM CIĄGIEM W KOMINIE

Spośród wszystkich czynników atmosferycznych i geograficznych, mających wpływ na działanie kominia (deszcz, mgła, śnieg, wysokość nad poziomem morza, okresy nasłonecznienia, ekspozycja na strony świata itp.), wiatr jest z pewnością czynnikiem o największym znaczeniu. Oprócz depresji cieplnej wywołanej na skutek różnicy temperatur między wnętrzem a zewnątrz kominia istnieje inny rodzaj depresji (lub nadciśnienia): ciśnienie dynamiczne wywołane przez wiatr. Wiatr wstępujący zawsze powoduje zwiększenie depresji, a zatem ciągu. Wiatr poziomy zwiększa depresję w przypadku prawidłowej instalacji nasady kominowej. Wiatr zstępujący zawsze powoduje zmniejszenie depresji, powodując czasami odwrócenie ciągu.

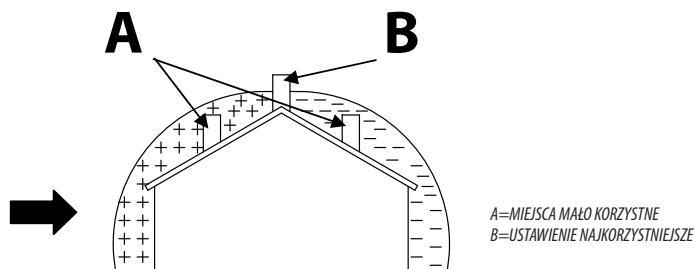

Oprócz kierunku i siły wiatru istotne znaczenie ma również ustawienie kominia i nasady kominowej w stosunku do dachu domu oraz otaczającego krajobrazu.

Wiatr wpływa na działanie kominia także pośrednio, tworząc strefy nadciśnienia i podciśnienia, nie tylko na zewnątrz, ale i wewnątrz mieszkań. W pomieszczeniach bezpośrednio narażonych na działanie wiatru (2) może tworzyć się wewnętrzne nadciśnienie wspierające ciąg w piecykach i kominkach, ale może być tłumione nadciśnieniem zewnętrznym, jeżeli nasada kominowa znajduje się po stronie narażonej na działanie wiatru (1). I odwrotnie - w pomieszczeniach przeciwnych do kierunku wiatru (3) może wytworzyć się depresja dynamiczna, nakładająca się na naturalną depresję cieplną, powstającą w kominie, która jednak może być skompensowana w takim przypadku poprzez ustawienie przewodu dymowego po stronie przeciwległej do kierunku wiatru (4).



WAŻNE!

Działanie produktu zasilanego peletami jest silnie uzależnione od ustawienia i warunków stosowanego kominia.

Złe warunki można usunąć wyłącznie poprzez prawidłowe ustawienie produktu, wykonane przez wykwalifikowanych pracowników.

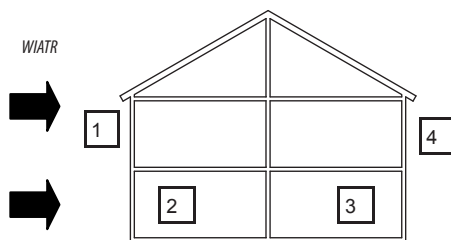

3-RYSUNKI I WŁAŚCIWOŚCI TECHNICZNE

RYSUNKI I WŁAŚCIWOŚCI WYMIARY COMPACT 35 HYDRO (wymiary w cm)

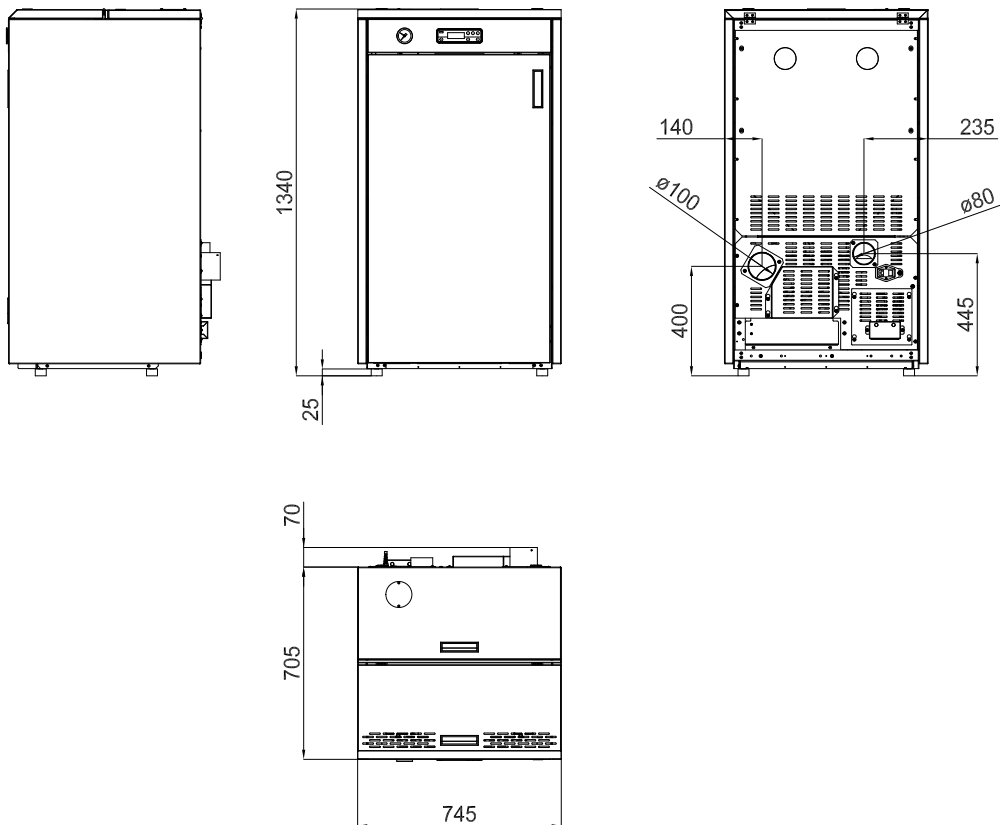

3-RYSUNKI I WŁAŚCIWOŚCI TECHNICZNE

CHARAKTERYSTYKA TECHNICZNA	COMPACT 35 HYDRO
Klasa wyrobu (EN 303-5)	3
Nominalna moc termiczna spalania:	34,5 kW (29670 kcal/h)
Nominalna moc użytkowa:	32,0 kW (27520 kcal/h)
Minimalna moc użytkowa:	8,1 kW (6966 kcal/h)
Max wydajność	92,8%
Min. wydajność	90,0%
Maksymalna temperatura dymu na wylocie	140°C
Minimalna temperatura dymu na wylocie	60,5°C
Maksymalna temperatura zadana	80°C
Maksymalna temperatura robocza	95°C
Cząstki stałe/OGC/Nox (10%O ₂)	23 mg/Nm ³ - 2 mg/Nm ³ 196 mg/Nm ³
CO w 10% O ₂ Min i Max	0,014 - 0,005%
CO ₂ Min i Max	5,6 - 10,3%
Zalecany ciąg przy mocy maksymalnej	0,10 mbar - 10 Pa
Zalecany ciąg przy mocy minimalnej	0,05 mbar - 5 Pa
Przepływy dymów	21,5 g/s
Pojemność zbiornika	146 litrów
Rodzaju paliwa pelety	Pelety o średnicy 6-8 mm frakcja 5/30 mm
Godzinowe zużycie pelet	Min ~ 1,3 kg/h* - Max ~ 6,7 kg/h*
Autonomia	Min ~ 80 h* - Max ~ 16 h*
Nagrzewana objętość m ³	688/40 - 786/35 - 917/30**
Zawartość wody	30 litrów
Maksymalne ciśnienie robocze	3 bary - 300 kPa
Wlot powietrza przy spalaniu	Średnica zewnętrzna 80 mm
Wylot dymów	Średnica zewnętrzna 100 mm
Wlot powietrza	100 cm ²
Elektryczna moc znamionowa (EN 60335-1)	190 W (Max 440 W)
Napięcie i częstotliwość zasilania	230 Volt / 50 Hz
Masa netto	300 kg
Masa z opakowaniem	320 kg

* Dane mogą ulegać zmianom w zależności od używanych pelet.

** Nagrzewana objętość, w zależności od poboru mocy na m³ (odpowiednio 40-35-30 Kcal/h na m³)

3-RYSUNKI I WŁAŚCIWOŚCI TECHNICZNE

Reszkowa wysokość podnoszenia

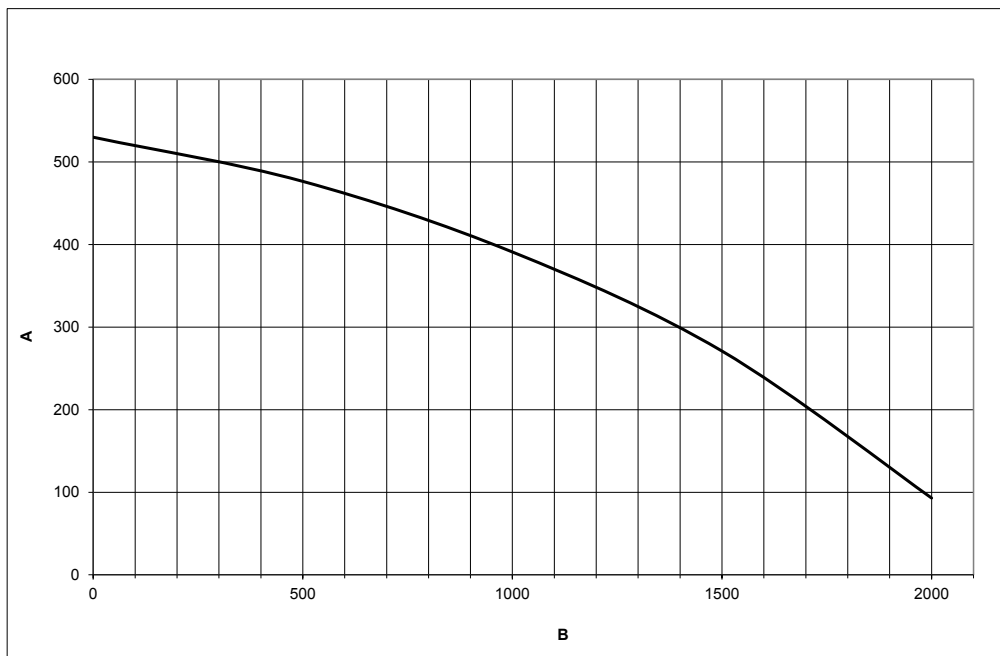

A = RESZTKOWA WYSOKOŚĆ PODNOSZENIA (mbar)

B = PRZEPŁYW (l/h)

4-INSTALACJA I MONTAŻ

PRZYGOTOWANIE I ROZPAKOWYWANIE

Kocioł Compact jest dostarczany ze wszystkimi komponentami elektrycznymi i mechanicznymi, po testach przeprowadzonych w fabryce: Należy otworzyć opakowanie, zdjąć dwie śruby między listwą blokującą a kotłem, mocującą listwę do palety.

Ustawić kocioł w wybranym miejscu, zwracając uwagę na to, aby było ono zgodne z wymogami. Korpus kotła lub cały kocioł musi być zawsze przenoszony w pozycji pionowej, wyłącznie przy użyciu wózków przenośnikowych. Należy zwrócić szczególną uwagę, aby drzwiczki były zabezpieczone przed uderzeniami mechanicznymi, które mogłyby je uszkodzić.

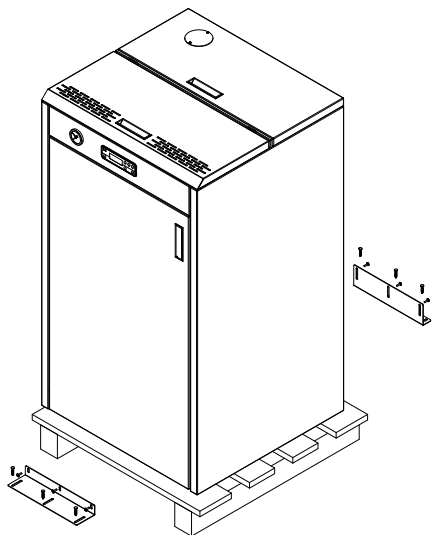

RYSUNEK 1 - WYJIMOWANIE ŚRUB Z OPAKOWANIA

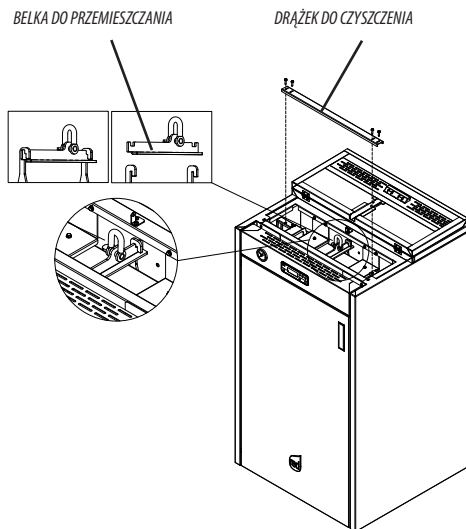

RYSUNEK 2 - ZACZEP DO PRZEMIESZCZANIA

Produkty muszą być przemieszczane przy zachowaniu szczególnej ostrożności. Jeżeli jest to możliwe, opakowanie powinno być zdjęte z kotła przy miejscu jego instalacji. Opakowanie jest wykonane z materiałów, które nie są ani toksyczne, ani szkodliwe, w związku z czym nie wymagają specjalnego procesu usuwania.

Produkt, tak jak pokazano na ilustracji 2, posiada zaczep ułatwiający przemieszczanie. Aby użyć zaczepu, należy unieść przednią pokrywę, odkręcić drążek służący do czyszczenia rury, wziąć belkę do przemieszczania (dołączoną do kotła) i wsunąć ją do specjalnych zaczepów na kotle; po takim przygotowaniu można użyć zaczepu do przemieszczania.

Po zdjęciu opakowania należy upewnić się, że kocioł jest kompletny i nie jest uszkodzony; w razie wątpliwości należy skontaktować się ze sprzedawcą.

W opakowaniu z produktem znajdują się następujące dokumenty:

- Opis urządzenia
- Instrukcja obsługi
- Załącznik G - Raport z kontroli technicznej dla urządzenia ciepłego o mocy poniżej 35 kW.
- Gwarancja

4-INSTALACJA I MONTAŻ

Przechowywanie, usuwanie lub ewentualny recykling leży po stronie końcowego użytkownika, zgodnie z przepisami obowiązującymi w tym zakresie. Ustawić produkt bez poszycia i przystąpić do podłączenia do komina. Po zakończeniu prac należy założyć poszycie.

Regulując 4 nóżki (J) należy wypoziomować produkt, tak aby wylot dymu i przewód znajdowały się na jednej osi.



Uwaga!!

Jeżeli wylot dymu w kotle zostaje nadwyrażony lub nieprawidłowo użyty przy podnoszeniu lub ustawianiu, zostanie uszkodzone w sposób nieodwracalny jego działanie.

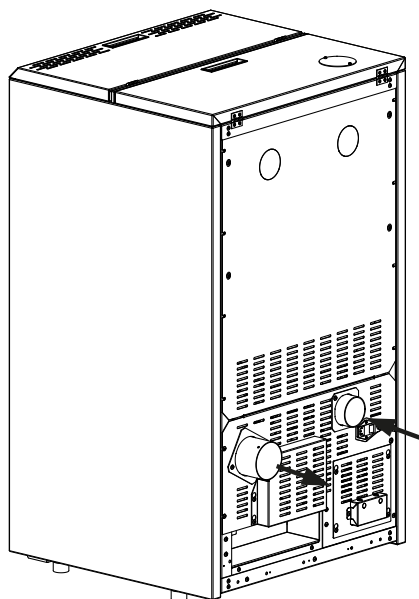

1. PRZEKRĘCAJĄC NÓŻKI W PRAWĄ STRONĘ OBNIŻA SIĘ PRODUKT.
2. PRZEKRĘCAJĄC NÓŻKI W LEWĄ STRONĘ PODNOSI SIĘ PRODUKT.

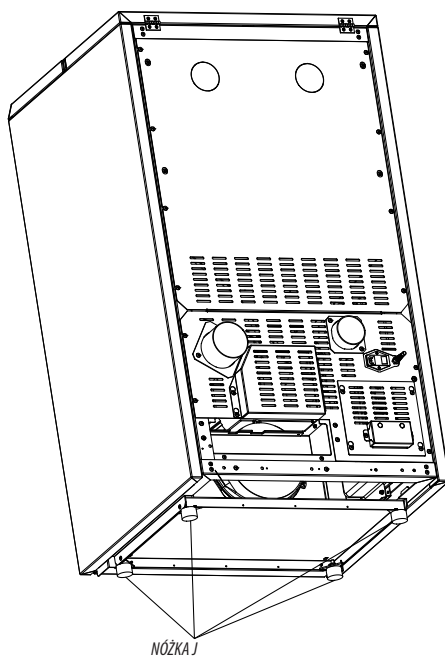

NÓŻKA J

4-INSTALACJA I MONTAŻ

WYMAGANIA INSTALACYJNA URZĄDZENIA

- **minimalna odległość przed produktem**, umożliwiającą czyszczenie, konserwację itp., musi wynosić **1000 mm**;
- minimalna dopuszczalna odległość między tyłem produktu a ścianą musi wynosić **400 mm**;
- minimalna odległość między górą produktu a ścianą (sufitem) musi wynosić **400 mm** co zapewni łatwy dostęp przy czyszczeniu i konserwacji wymiennika ciepła (na przykład w celu oczyszczenia z popiołu);
- minimalna odległość produktu od bocznej ściany musi wynosić **300 mm**.

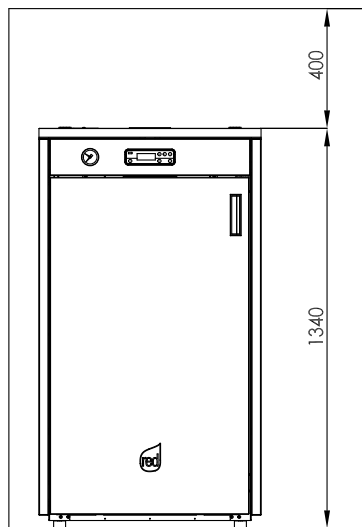
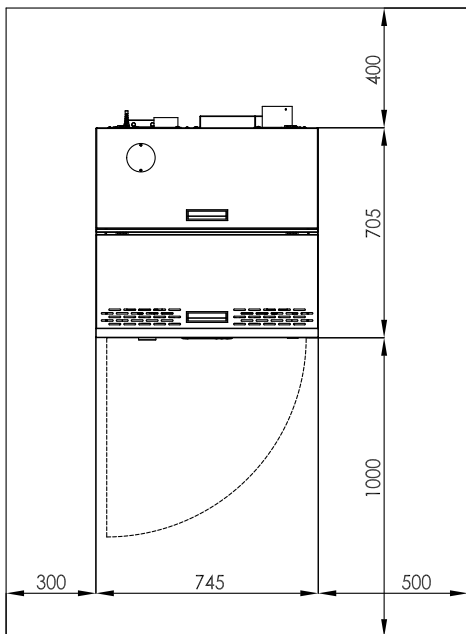

Należy wykonać otwory wentylacyjne z wyjściem na zewnątrz, spełniające wymogi normy UNI 10683, o następujących właściwościach:

1. Muszą być wykonane na wysokości zbliżonej do poziomu podłogi;
2. Muszą być odpowiednio zabezpieczone metalową siatką lub kratką, tak aby nie ograniczała ona ich minimalnego wymaganego przekroju;
3. Muszą znajdować się w takim miejscu, aby nie mogły być w żaden sposób zastawione.

5- POŁĄCZENIE HYDRAULICZNE

PODŁĄCZENIE HYDRAULICZNE



WAŻNE:

Połączenia zależą od rodzaju zainstalowanego zestawu hydraulicznego oraz od rodzaju Konfiguracji Układu.

WAŻNE!

Jeśli instalacja kotła wymaga jakiegokolwiek połączenia z inną istniejącą już instalacją połączoną z innym urządzeniem grzewczym (kocioł gazowy, kocioł zasilany metanem, kocioł na olej opałowy itp.), należy zwrócić się do wykwalifikowanych techników, którzy mogą poświadczyć zgodność instalacji w wymogami określonymi przez przepisy prawa, obowiązujące w tym zakresie.

Spółka nie ponosi odpowiedzialności za ewentualne szkody na mieniu lub obrażenia osób w przypadku braku działania lub nieprawidłowego działania będącego skutkiem nieprzestrzegania powyższych zaleceń.



WAŻNE!!!

PRZED PODŁĄCZENIEM KOTŁA NALEŻY UMYĆ CAŁĄ INSTALACJĘ, ABY USUNĄĆ POZOSTAŁOŚCI I OSADY.

Na wlocie kotła należy zawsze zainstalować klapy odcinające, aby można było go odciąć od instalacji wodnej na wypadek konieczności jego poruszenia lub przemieszczenia w ramach konserwacji standardowej i/lub specjalnej.

Podłączyć kocioł przy użyciu przewodów giętkich, aby kocioł nie był zamocowany na sztywno do instalacji i aby mógł być nieznanie przesuwany.

ZESTAW HYDRAULICZNY

Kotły muszą być podłączone do zestawu hydraulicznego z opcją wytwarzanie wody użytkowej (lub bez).

MYCIE INSTALACJI

Aby zabezpieczyć instalację ciepłą przed szkodliwą korozją i gromadzeniem się osadów, jest bardzo ważne, aby przed zainstalowaniem urządzenia umyć instalację zgodnie z normą UNI-CTI 8065, stosując specjalne produkty, takie jak na przykład Sentinel X300 (nowe instalacje), X400 i X800 (stare instalacje) lub Fernox Cleaner F3.

Kompletne instrukcje są dołączone do produktów, ale szersze wyjaśnienia można uzyskać kontaktując się bezpośrednio z producentem SENTINEL PERFORMANCE SOLUTIONS LTD lub FERNOX COOKSON ELECTRONICS. Po umyciu instalacji, aby zabezpieczyć ją przed korozją i osadami, należy użyć środka zabezpieczającego typu Sentinel X100 lub Fernox Protector F1.

Ważne jest, aby sprawdzić stężenie środka zabezpieczającego po każdej zmianie w instalacji i po każdych pracach konserwacyjnych, zgodnie z zaleceniami producentów (specjalne testy są dostępne u producentów).

Spust zaworu bezpieczeństwa musi być połączony z lejkiem zbiorczym, aby możliwe było odbieranie wody na wypadek reakcji zaworu.



Uwaga: W przypadku nieprzeprowadzenia mycia instalacji ciepłej i niedodania odpowiedniego środka zabezpieczającego gwarancja udzielona na urządzenie i inne akcesoria, takie jak na przykład pompa i zawory, traci ważność.

5- POŁĄCZENIE HYDRAULICZNE

NAPEŁNIANIE INSTALACJI

Instalacja musi być napełniana powoli, aby pęcherzyki powietrza wyszły przez odpowiednie otwory spustowe, znajdujące się na instalacji grzewczej. W instalacjach grzewczych z zamkniętym obiegiem ciśnienie napełniania instalacji na zimno oraz ciśnienie wstępnego napowietrzania naczynia wyrównawczego muszą mieć zgodne wartości.

- W instalacjach grzewczych z **otwartym** naczyniem wyrównawczym dopuszcza się możliwość bezpośredniego kontaktu płynu obecnego w obiegu z powietrzem. W czasie okresu grzewczego użytkownik końcowy musi regularnie kontrolować poziom wody krążącej w naczyniu wyrównawczym. Zawartość wody na układzie zwrotnym musi być utrzymywana na stałym poziomie. Doświadczenie pokazuje, że regularne kontrole poziomu wody należy przeprowadzać co 14 dni, aby utrzymać stały poziom wody. W razie pojawienia się konieczności uzupełnienia poziomu wody, należy przeprowadzić napełnianie po ostygnięciu kotła do temperatury otoczenia. Takie środki ostrożności mają na celu zapobiec zjawisku stresu termicznego w stalowym korpusie kotła.
- W instalacjach wyposażonych w otwarte naczynie wyrównawcze ciśnienie wody w kotle - przy zimnej instalacji - nie może spadać poniżej 0,3 bara;
- Woda stosowana do napełniania instalacji grzewczej musi być oczyszczona i odpowietrzona.



Uwaga!

Nie wolno mieszać wody z układu grzania z substancjami zapobiegającymi zamarzaniu lub korozji w niewłaściwych proporcjach! Złe proporcje mogą uszkodzić uszczelki i doprowadzić do powstawania hałasów w czasie działania. Producent nie ponosi żadnej odpowiedzialności w przypadku szkód poniesionych przez osoby, zwierzęta lub wyrzdzonych na mieniu, w następstwie nieprzestrzegania wyżej przedstawionych informacji.

Po wykonaniu wszystkich podłączeń hydraulicznych, należy przeprowadzić kontrolę ciśnieniową połączeń, napełniając kocioł.

Czynność tę należy wykonać z odpowiednią ostrożnością, w następującej kolejności:

- otworzyć zawory spustowe w grzejnikach, w kotle i na instalacji;
- otwierać stopniowo zawór napełniania instalacji, upewniając się, że ewentualne automatyczne zawory spustowe zainstalowane na instalacji działają prawidłowo;
- zamknąć zawory spustowe w grzejnikach zaraz po pojawieniu się w nich wody;
- sprawdzić przy pomocy manometru założonego na instalacji, czy ciśnienie osiąga wartość ok. 1 bara (dotyczy tylko instalacji z zamkniętym naczyniem wyrównawczym - sprawdzić czy normy i rozporządzenia lokalne dopuszczają jego stosowanie); w instalacjach z otwartym naczyniem wyrównawczym uzupełnianie następuje automatycznie, właśnie poprzez naczynie wyrównawcze;
- zamknąć zawór napełniania instalacji i ponownie spuścić powietrze przez zawory spustowe w grzejnikach;
- sprawdzić szczelność wszystkich połączeń;
- po pierwszym włączeniu kotła i osiągnięciu temperatury, zatrzymać działanie pomp i powtórzyć odpowietrzanie;
- pozostawić instalację do ostygnięcia i w razie konieczności doprowadzić ciśnienie wody do wartości 1 bara (dotyczy tylko instalacji z zamkniętym naczyniem wyrównawczym - sprawdzić czy normy i rozporządzenia lokalne dopuszczają jego stosowanie); w instalacjach z otwartym naczyniem wyrównawczym uzupełnianie następuje automatycznie, właśnie poprzez naczynie wyrównawcze;



PAMIĘTAJ

W instalacjach z zamkniętym naczyniem wyrównawczym, tam, gdzie jest ono dopuszczalne, ciśnienie wody w instalacji grzewczej - przy zimnej instalacji - nie może spadać poniżej 1 bara; w przypadku wystąpienia nieprawidłowości, należy przekręcić zawór napełniania instalacji. Czynność przeprowadzać na zimnej instalacji. Manometr umieszczony na instalacji pozwala odczytywać wartość ciśnienia w obwodzie.

5- POŁĄCZENIE HYDRAULICZNE

Aby przeprowadzić napełnianie instalacji, zestaw hydrauliczny jest opcjonalnie wyposażony w kurek z zaworem zwrotnym, umożliwiając ręczne napełnianie instalacji grzewczej.

W czasie takiej czynności powietrze znajdujące się ewentualnie w układzie może uchodzić dzięki automatycznemu odpowietrzeniu znajdującemu się na samej górze korpusu kotła.

Aby zawór mógł odprowadzać powietrze, należy poluzować boczny korek (patrz ilustracja)

Ciśnienie napełniania instalacji **NA ZIMNO** musi wynosić 1 bar.

Po zakończeniu napełniania należy **zawsze** pamiętać o zakręceniu kranu napełniania.

ZAWÓR ODPOWIETRZANIA Z BOCZNYM
KORKIEM
POLUZOWANYM O 1 OBRÓT

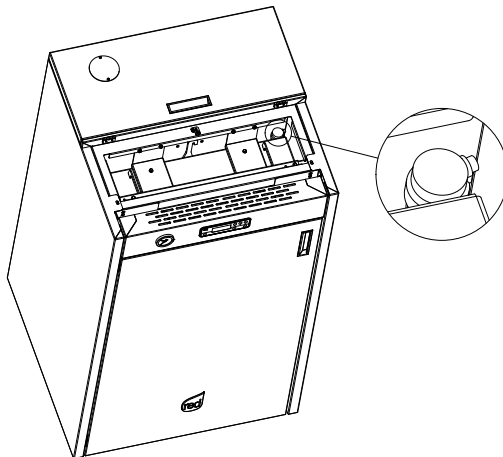

6-POŁĄCZENIA ELEKTRYCZNE

OSTRZEŻENIA OGÓLNE

Bezpieczeństwo elektryczne urządzenia jest gwarantowane tylko wtedy, kiedy jest ono prawidłowo podłączone do sprawnej instalacji uziemiającej, wykonanej zgodnie z obowiązującymi normami bezpieczeństwa; absolutnie nie mogą pełnić funkcji uziemienia przewody instalacji gazowej, hydraulicznej i grzewczej.

Ten wymóg bezpieczeństwa musi być bezwzględnie spełniony. W razie wątpliwości należy zwrócić się do wykwalifikowanych techników z prośbą o dokładną kontrolę instalacji elektrycznej, ponieważ producent kotła nie ponosi odpowiedzialności za ewentualne szkody spowodowane brakiem uziemienia w instalacji.

Wykwalifikowani zawodowo pracownicy muszą sprawdzić czy instalacja elektryczna jest dostosowana do mocy pobieranej przez urządzenie, upewniając się w szczególności, że przekrój przewodów w instalacji jest odpowiedni do mocy pobieranej przez urządzenie.

Użycie jakiegokolwiek elementu, który korzysta z energii elektrycznej, powoduje konieczność uwzględnienia niektórych podstawowych reguł:

- nie dotykać urządzenia mokrymi lub wilgotnymi częściami ciała; nie dotykać będąc boso;
- nie pociągać przewodów elektrycznych;
- nie pozostawiać urządzenia na działanie czynników atmosferycznych (deszcz, słońce itp.),
- nie dopuszczać do tego, aby urządzenie było obsługiwane przez dzieci lub niedoświadczone osoby.

Podłączenie zasilania elektrycznego 230V

Instalacja komponentów elektrycznych w wyposażeniu kotła wymaga wykonania podłączenia elektrycznego do sieci **230 V – 50 Hz**. Takie podłączenie musi być wykonane zgodnie z zasadami sztuki i normami obowiązującymi w kraju instalacji produktu.



Niebezpieczeństwo!

Instalacja elektryczna może być wykonana wyłącznie przez elektryka z uprawnieniami.

Przed wykonaniem połączeń i jakichkolwiek prac na częściach elektrycznych należy odłączyć zasilanie elektryczne i upewnić się, że nie może być przypadkowo włączone.

Należy pamiętać o konieczności zainstalowania na linii zasilania elektrycznego kotła łatwo dostępnego wyłącznika dwubiegunowy, ze stycznikami w odległości większej niż 3 mm, celem usprawnienia i zabezpieczenia wykonywania konserwacji.

Wymiana przewodu zasilania musi być przeprowadzona przez upoważnionych techników. Nieprzestrzeganie powyższych zasad może w negatywny sposób wpłynąć na bezpieczeństwo urządzenia.

PODŁĄCZENIE ELEKTRYCZNE

Podłączyć kabel zasilający najpierw z tyłu kotła, a następnie do gniazda elektrycznego w ścianie.

Wyłącznik główny, znajdujący się z tyłu, powinien być aktywowany tylko w celu włączenia kotła; w przeciwnym wypadku powinien pozostawać wyłączony.



W okresie nieużywania kotła należy wyjąć przewód zasilający kotła.

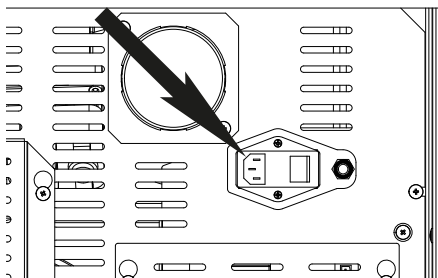

7-PIERWSZE URUCHOMIENIE

PRZED WŁĄCZENIEM OSTRZEŻENIA OGÓLNE

Usunąć z kosza wszystkie komponenty, które mogłyby ulec spaleni (instrukcję, różne etykiety samoprzylepne oraz ewentualnie styropian).

Sprawdzić, czy kosz paleniskowy jest prawidłowo ustawiony i czy dobrze opiera się o podstawę.

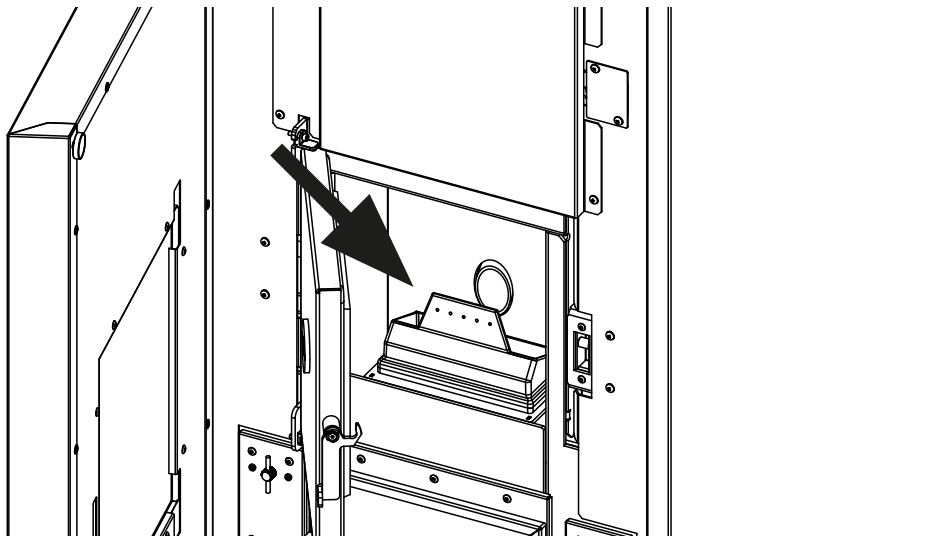

Po długim postoju wydobyć ze zbiornika (za pomocą ssawy z długim przewodem ssącym) ewentualne pelety znajdujące się tam od dłuższego czasu, ponieważ mogły wchłonąć wilgoć, która zmienia ich oryginalne parametry i z tego powodu nie nadają się do spalania.



Pierwsze włączenie może się nie udać ze względu na fakt, iż ślimak jest pusty i nie zawsze zdąży napędnąć na czas kosz paleniskowy odpowiednią ilością pelet, wystarczającą do prawidłowego rozpalenia płomienia.



SKASOWAĆ ALARM BRAKU WŁĄCZENIA PRZYTRZYMUJĄC PRZYCIŚK 1 (ESC). USUNĄĆ PELETY POZOSTAŁE W KOSZU I WŁĄCZYĆ PONOWNIE.

Jeżeli po kilkukrotnym, nieudanym włączeniu płomień się nie pojawi pomimo regularnego dopływu pelet, sprawdź czy kosz paleniskowy stoi w odpowiednim miejscu: powinien on **idealnie przylegać do gniazda, do którego jest włożony i nie powinien mieć osadów z popiołu**. Jeżeli taka kontrola nie wykaże nieprawidłowości, oznacza to, że problem prawdopodobnie dotyczy komponentów w produkcji lub jest spowodowany złą instalacją.



USUNĄĆ PELETY Z KOSZA I ZAMÓWIĆ USŁUGĘ AUTORYZOWANEGO SERWISU TECHNICZNEGO.



Podczas pierwszego włączenia starać się nie dotykać kotła, ponieważ podczas tej fazy lakier twardnieje. Dotknięcie lakieru może spowodować odślonięcie stalowej powierzchni.

W razie potrzeby odświeżyć lakier za pomocą spray'u w odpowiednim kolorze (zob. „Akcesoria do kotła na pelety”).

Podczas pierwszego włączenia dobrze jest zapewnić odpowiednią wentylację pomieszczenia, ponieważ z kotła wydobywa się wtedy nieco spalin oraz zapach lakieru.



Nie pozostawać w pobliżu urządzenia oraz, jak już wspomniano, wywietrzyć pomieszczenie. Spaliny i zapach lakieru przestaną być wyczuwalne po około godzinie pracy, przypominamy jednak, iż nie są szkodliwe dla zdrowia.

7-PIERWSZE URUCHOMIENIE

Podczas włączania i chłodzenia kocioł będzie się rozszerzał i kurczył, dlatego też może lekko skrzypieć.

Zjawisko to jest całkowicie normalne, ponieważ konstrukcja jest wykonana z blachy. Nie należy uważać tego za wadę.

Niezwykle ważną sprawą jest upewnienie się, iż kocioł nie nagrzeje się natychmiast, należy stopniowo podwyższać temperaturę przy początkowym ustawieniu niskich mocy.



NIE STARAĆ SIĘ OSIĄGNĄĆ MAKSYMALNYCH PARAMETRÓW GRZEWZYCH BEZPOŚREDNIO PO URUCHOMIENIU!!!

OTWIERANIE/ZAMYKANIE DRZWICZEK WEWNĘTRZNYCH.



UWAGA!

Aby kocioł prawidłowo działał, należy dokładnie zamykać drzwiczki.

Aby otworzyć drzwiczki wewnętrzne, należy unieść i pociągnąć do siebie uchwyt. W razie konieczności otworzenia drzwiczek w czasie działania kotła należy użyć odpowiednich środków ochrony indywidualnej przed ciepłem (na przykład skórzane rękawice).

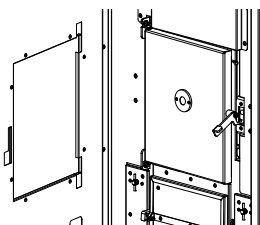

USTAWIENIA DO WYKONANIA PRZED PIERWSZYM WŁĄCZENIEM

Po podłączeniu przewodu zasilającego z tyłu produktu należy ustawić wyłącznik w pozycji (I). Aby włączyć lub wyłączyć kocioł, należy nacisnąć przycisk **1** na panelu sterowania.

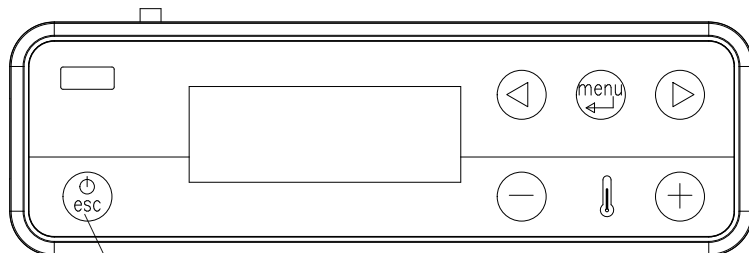
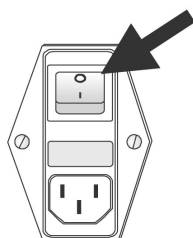

1

7-PIERWSZE URUCHOMIENIE

ZAŁADUNEK PELET

Załadunek pelet może odbywać się w trybie ręcznym lub automatycznym. Zbiornik mieści ok 150 litrów czyli ok. 100 kg pelet.

Załadunek ręczny:

- Otworzyć bezpośrednio górne drzwiczki kotła i wsypanać pelety.

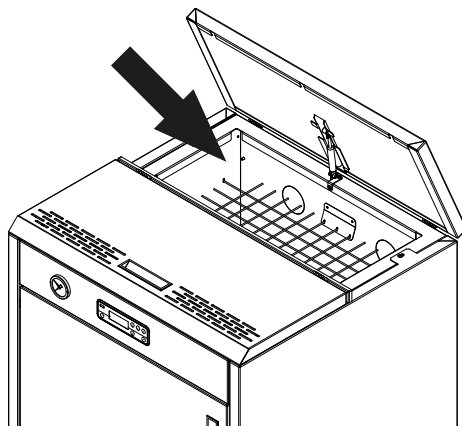

Załadunek Automacyjny (do zestawienia osobny zbiornik o pojemności 100/200 lub 400 kg - opcja - patrz akcesoria):

- Zdjąć z drzwiczek okrągłą płytę, przeciąć izolację i włożyć rurę do zbiornika. Następnie napełnić zbiornik peletami ze zbiornika opcjonalnego.

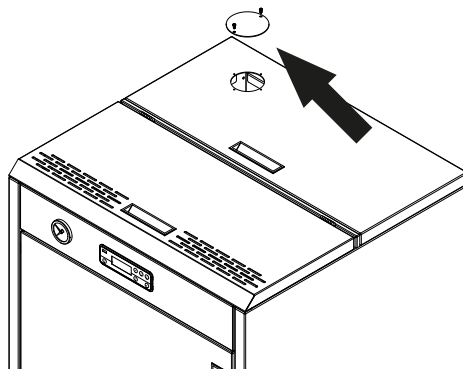

Nigdy nie wolno zdejmować kratki zabezpieczającej w zbiorniku; podczas napełniania należy zwrócić uwagę, aby worek z peletami nie dotykał gorących powierzchni.

8-POZYCJE W MENU I DZIAŁANIE

WYŚWIETLACZ Z PANELU STEROWANIA

Pozycje w menu

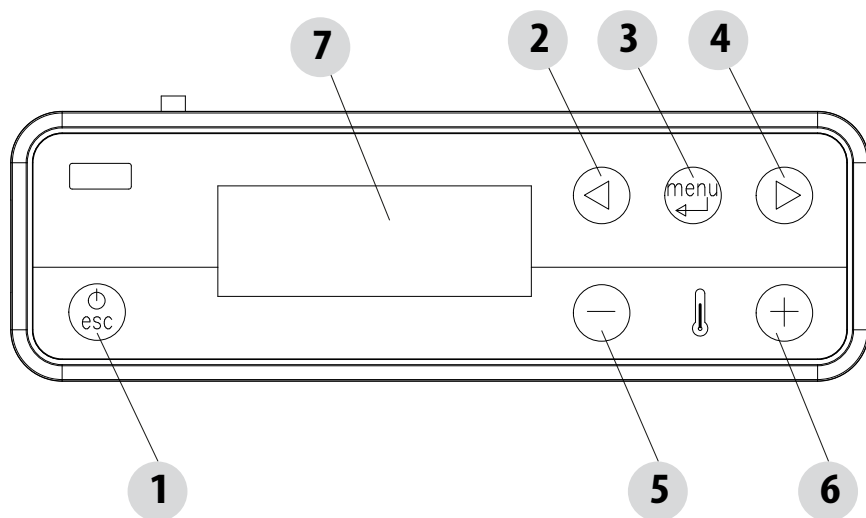

OPIS

- | | |
|---|---|
| 1. Włączanie/wyłączanie kotła | 5. Zmniejsza ustawienia temperatury / funkcja programowania |
| 2. Przesuwanie menu programowania malejąco. | 6. Zwiększa ustawienia temperatury / funkcja programowania |
| 3. Menu | 7. Wyświetlacz. |
| 4. Przesuwanie menu programowania rosnąco. | |

GŁÓWNE MENU

Przechodzi się do niego po naciśnięciu klawisza 3 (Menu). Znajdują się w nim następujące pozycje:

- Data i Godzina
- Timer
- Funkcja Sleep (tylko przy włączonym kotle)
- Ustawienia
- Info

Ustawianie daty i godziny

Aby ustawić datę i godzinę, należy:

- Nacisnąć przycisk "Menu".
- Wybrać "Data i Godzina"
- Potwierdzić naciskając "menu".
- Przesunąć strzałkami i wybierać kolejno zmienne, do których mają być wprowadzane zmiany. Dzień, Godziny, Minuty, Dzień mies., Miesiąc, Rok.
- Nacisnąć "Menu", aby potwierdzić.
- Przyciskami + - zmienić.
- Następnie nacisnąć "Menu", aby potwierdzić i "Esc", aby wyjść.

8-POZYCJE W MENU I DZIAŁANIE

USTAWIANIE TRYBU PROGRAMOWANEGO (TIMER) - Menu główne

Ustawianie bieżącego dnia i godziny ma zasadnicze znaczenie dla prawidłowego działania timera.

Dla TIMERA można ustawić sześć różnych programów, dla każdego z nich użytkownik może wybrać godzinę włączenia, wyłączenia oraz dni tygodnia, w których jest on aktywny.

Kiedy jeden z programów jest aktywny, panel wyświetla naprzemiennie stan kotła i TIMER "n", gdzie "n" to numery aktywnych programów timera, rozdzielone myślnikiem

Przykład:

TIMER 1: 1 program timer aktywny.

TIMER 1-4: 1 i 4 program timera aktywne.

TIMER 1-2-3-4-5-6: wszystkie programy timera aktywne.

PRZYKŁAD PROGRAMOWANIA

Przy kotle włączonym lub wyłączonym:

- przejść do MENU
- przesuwając strzałki < > aż do pozycji TIMER
- Nacisnąć przycisk "Menu".
- system proponuje "P1" (Naciskać przyciski <>, aby wybrać kolejne timery P2,P3, P4, P5, P6)
- aby aktywować "P1" nacisnąć przycisk "Menu"
- nacisnąć + - i wybrać "ON"
- Potwierdzić przyciskiem "Menu"

System proponuje godzinę początkową 00:00; przyciskami + - należy ustawić wybraną godzinę początkową i nacisnąć przycisk "menu", aby potwierdzić.

W kolejnym kroku system proponuje godzinę wyłączenia 10 minut później od ustawionej godziny włączenia; przyciskami + - należy ustawić wybraną godzinę wyłączenia i nacisnąć przycisk "menu", aby potwierdzić.

Następnie są proponowane dni tygodnia, w których ma być aktywowany ustawiony właśnie timer. Posługując się przyciskami - lub + zaznaczyć białym tłem dzień, w którym ma być aktywowany timer i potwierdzić przyciskiem "menu". Jeśli nie zostanie potwierdzony żaden dzień tygodnia jako aktywny, program timer nie będzie aktywny w oknie statusu.

Należy zaprogramować kolejne dni lub nacisnąć "ESC". aby wyjść. Powtórzyć procedurę, aby zaprogramować pozostałe timery.

PRZYKŁADY PROGRAMOWANIA:

P1			P2		
on	off	dzień	on	off	dzień
08:00	12:00	pon	11:00	14:00	pon
Kocioł włączony od 08:00 do 14:00					

P1			P2		
on	off	dzień	on	off	dzień
08:00	11:00	pon	11:00	14:00	pon
Kocioł włączony od 08:00 do 14:00					

P1			P2		
on	off	dzień	on	off	dzień
17:00	24:00	pon	00:00	06:00	wt
Kocioł włączony od 17:00 w poniedziałek do 6:00 we wtorek					

8-POZYCJE W MENU I DZIAŁANIE

UWAGI DO DZIAŁANIA TIMERA

- Uruchomienie z timerem następuje zawsze z ostatnią ustawioną temperaturą i wentylacją (lub z ustawieniami domyślnymi 20°C i V3, w przypadku gdy nigdy nie zostały zmienione).
- Godzina włączenia upływa od 00:00 do 23:50
- Jeśli godzina wyłączenia nie została jeszcze wpisana do pamięci, system proponuje godzinę 10 minut po godzinie włączenia.
- Kocioł zostaje wyłączony przez program timer o godzinie 24:00 danego dnia, a następnie zostaje włączony przez kolejny program o godzinie 00:00 kolejnego dnia: w ten sposób kocioł pozostaje włączony.
- Program proponuje włączenie i wyłączenie w godzinach wpisanych do innego programu timera: jeśli kocioł jest już włączony, start nie będzie miał żadnego wpływu na działanie, natomiast funkcja OFF wyłączy kocioł.
- Kiedy kocioł jest włączony, a timer jest aktywny, po naciśnięciu przycisku OFF kocioł wyłącza się i automatycznie ponownie włącza o najbliższej godzinie zaprogramowanej w oparciu o funkcję timer.
- Kiedy kocioł jest wyłączony, a timer jest aktywny, po naciśnięciu przycisku ON kocioł włącza się i wyłącza się godzinie zaprogramowanej w oparciu o funkcję timer.

Ustawianie funkcji Sleep

Funkcja sleep aktywuje się tylko wtedy, gdy kocioł jest włączony i pozwala na szybkie ustawienie godziny, w której produkt powinien się wyłączyć.

Aby ustawić funkcję Sleep, należy:

- Przejść do MENU
- Przesunąć strzałkami < > do pozycji SLEEP
- Nacisnąć Menu
- Przyciskami + - ustawić wybraną godzinę wyłączenia.

Panel proponuje godzinę wyłączenia 10 minut później od aktualnego czasu, przy pomocy klawisza 4 godzina ta może być regulowana aż do kolejnego dnia (mogą więc opóźnić wyłączenia maksymalnie o 23 godziny i 50 minut).

Jeżeli jednocześnie są aktywne funkcja SLEEP i TIMER, pierwszeństwo ma funkcja sleep, dlatego kocioł nie wyłączy się o godzinie zapamiętanej przez timer, ale o godzinie wpisanej w funkcji sleep, nawet jeśli wypada ona później od godziny określonej dla timera.

MENU REGULACJI

Przy pomocy tej funkcji wykonuje się regulację temperatury otoczenia, temperatury wody oraz prędkości wymiennika.

Aby przejść do menu regulacji, należy:

- Nacisnąć przyciski + -
- Przesunąć strzałkami < > i wybrać "Ustawienia T Otoczenia" lub "Ustawienia T Wody" lub "Prędkość Wymiennika"
- Nacisnąć "Menu", aby przejść do wybranej opcji.
- Zmienić wartości przyciskami + - .
- Nacisnąć "Menu", aby potwierdzić i "Esc", aby wyjść.

8-POZYCJE W MENU I DZIAŁANIE

MENU USTAWIEŃ

Menu USTAWIENIA pozwala wprowadzać zmiany do trybów działania kotła:

- a. Język.
- b. Czyszczenie (wyświetla się tylko po wyłączeniu kotła).
- c. Napełnianie ślimaka (wyświetla się tylko po wyłączeniu kotła).
- d. Tony.
- e. Termostat zewnętrzny (aktywowanie).
- f. Auto Eco (aktywowanie).
- g. T Wyłącz-Eco (domyślnie 10 minut).
- h. T on pompa (domyślnie 50°C).
- i. Kocioł dodatkowy (domyślnie włączony).
- j. Program roboczy pelet.
- k. Wentylacja % obr./min.
- l. Moc maksymalna (1-5 - domyślnie 5).
- m. Test komponentów (wyświetla się tylko po wyłączeniu kotła).
- n. Funkcja "Kominarz" (możliwość aktywowania tylko po wyłączeniu kotła, służy do sprawdzenia emisji)
- o. Konfiguracja instalacji (ustawienia fabryczne: instalacja 02).
- p. Sezon.
- q. Menu techniczne.

PAMIĘTAJ: Niektóre z wymienionych wyżej pozycji nie mają możliwości aktywowania w określonych "konfiguracjach instalacji".

a - Język

Aby wybrać język, należy:

- Nacisnąć przycisk "Menu".
- Przesunąć strzałkami i wybrać "Ustawienia"
- Nacisnąć "Menu", aby potwierdzić.
- Przesunąć strzałkami i wybrać "Język".
- Nacisnąć "Menu", aby potwierdzić.
- Przyciskami + - wybrać odpowiedni język (IT/EN/DE/FR/ES/NL/PL/DA)
- Nacisnąć "Menu", aby potwierdzić i "Esc", aby wyjść.

b - Czyszczenie

Funkcja ta aktywuje się tylko po wyłączeniu kotła. Po jej aktywowaniu wentylator pracuje na maksymalnych obrotach, aby umożliwić zassanie sadzy usuniętej przy pomocy turbulatorów w fazie czyszczenia.

Aby wybrać "Czyszczenie", należy:

- Nacisnąć przycisk "Menu".
- Przesunąć strzałkami i wybrać "Ustawienia"
- Nacisnąć "Menu", aby potwierdzić.
- Przesunąć strzałkami i wybrać "Czyszczenie".
- Nacisnąć "Menu", aby potwierdzić.
- Przyciskami + - wybrać "On".
- Nacisnąć "Menu", aby potwierdzić i "Esc", aby wyjść.

c - Napełnianie ślimaka

Pozwala przeprowadzić napełnianie systemu załadunku pelet. Może być aktywowane tylko po wyłączeniu kotła, wyświetla odczytanie 180", po którego zakończeniu ślimak automatycznie się zatrzymuje, tak jak po wyjściu z menu.

8-POZYCJE W MENU I DZIAŁANIE

Alby wybrać "Napełnianie ślimaka" (tylko po wyłączeniu kotła), należy:

- Nacisnąć przycisk "Menu".
- Przesunąć strzałkami i wybrać "Ustawienia".
- Nacisnąć "Menu", aby potwierdzić.
- Przesunąć strzałkami i wybrać "Załadunek ślimaka".
- Nacisnąć "Menu", aby potwierdzić.
- Przyciskami + - wybrać "Aktywuj".
- Nacisnąć "Menu", aby potwierdzić i "Esc", aby wyjść.

d - Tony

Domyślnie funkcja ta jest nieaktywna, dlatego, aby ją aktywować, należy:

- Nacisnąć przycisk "Menu".
- Przesunąć strzałkami i wybrać "Ustawienia".
- Nacisnąć "Menu", aby potwierdzić.
- Przesunąć strzałkami i wybrać "Tony".
- Nacisnąć "Menu", aby potwierdzić.
- Przyciskami + - wybrać "On".
- Nacisnąć "Menu", aby potwierdzić i "Esc", aby wyjść.

e - Termostat zewnętrzny

TERMOSTAT ZEWNĘTRZNY (niedołączony do kotła, musi być zakupiony osobno przez użytkownika)

Temperatura kotła może być sterowana również poprzez zewnętrzny termostat. Należy go umieścić pośrodku pomieszczenia instalacyjnego. Urządzenie to zapewnia większą zgodność oczekiwanej temperatury grzania z faktycznie uzyskiwaną.

Podłączyć przewody termostatu zewnętrznego do 1-2 zacisków na listwie zaciskowej na kotle.

Po podłączeniu termostatu należy go uruchomić.

Aby to wykonać, należy:

- Nacisnąć przycisk "Menu".
- Przesunąć strzałkami aż do pozycji "Ustawienia".
- Wybrać naciskając "menu".
- Ponownie przesunąć strzałkami aż do pozycji "Termostat zewnętrzny".
- Wybrać naciskając "menu".
- Nacisnąć przyciski + -
- Aby aktywować termostat zewnętrzny, należy nacisnąć "On".
- Nacisnąć przycisk "Menu", aby potwierdzić.
- Nacisnąć przycisk "Esc", aby wyjść.

f - Auto-Eco aktywacja

Aby wybrać funkcję Auto-Eco, należy:

- Nacisnąć przycisk "Menu".
- Przesunąć strzałkami i wybrać "Ustawienia".
- Nacisnąć "Menu", aby potwierdzić.
- Przesunąć strzałkami i wybrać "Auto-Eco".
- Nacisnąć "Menu", aby potwierdzić.
- Przyciskami + - wybrać "On".
- Nacisnąć "Menu", aby potwierdzić i "Esc", aby wyjść.

8-POZYCJE W MENU I DZIAŁANIE

g - t Wyłączenie Eco

Aby wybrać funkcję t wyłączenia Auto-Eco, należy:

- Nacisnąć przycisk "Menu".
- Przesunąć strzałkami i wybrać "Ustawienia"
- Nacisnąć "Menu", aby potwierdzić.
- Przesunąć strzałkami i wybrać "t wyłączenia -Eco".
- Nacisnąć "Menu", aby potwierdzić.
- Przyciskami + - wprowadzić minuty.
- Nacisnąć "Menu", aby potwierdzić i "Esc", aby wyjść.

TRYB AUTO ECO

Tryb Auto-Eco zmienia pracę kotła w trybie automatycznym, tzn.:

po osiągnięciu temperatury ustawionej przez użytkownika (temperatura jest odczytywana przez czujnik na kotle lub przez zewnętrzny termostat), kocioł ustawia się na krótki czas na mocy 1; jeśli temperatura pozostaje stała lub wyższa od ustawionej, kocioł wyłącza się, natomiast jeśli otoczenie ochłodzi się i ponownie potrzebuje ciepła, kocioł ponownie się włącza automatycznie (nie wcześniej niż przed upływem czasu potrzebnego na ochłodzenie kotła).

Ten tryb jest zalecany tylko jeśli produkt pracuje w pomieszczeniach o wysokiej izolacji, lub gdzie dyspersja ciepła w czasie jest niewielka, ponieważ pozwala zoptymalizować zużycie bez marnowania paliwa.

Aby aktywować tryb "Auto Eco" i ustawić czas, należy zapoznać się odpowiednio z treścią punktów "f" i "g".

Procedura wyłączenia ECO aktywuje się automatycznie, gdy zostają spełnione warunki dla wszystkich urządzeń wydających żądanie mocy, objętych "konfiguracją instalacji": czujnik otoczenia/termostatu zewnętrznego (konfiguracja 1-2-3), czujnik przepływu (konfiguracja 2), termostat/ntc (10 kΩ B3435) puffer (konfiguracja 4-5) lub termostat/ntc (10 kΩ B3435) bojler (konfiguracja 2-3). Jeśli dla wszystkich obecnych urządzeń zostaną spełnione wymagane warunki, rozpoczyna się zmniejszanie czasu "t wyłączenia ECO" (fabrycznie jest to 10 minut, z możliwością zmiany przez menu "Ustawienia"). W tej fazie na panelu wyświetla się komunikat ON z małym płomieniem oraz naprzemiennie Chrono (jeśli jest aktywny) - Eco aktywny. W górze wyświetlacza są pokazywane minuty odliczające Eco Stop. Płomień osiąga wartość P1 i pozostaje w takim stanie dopóki nie upłynie zaprogramowany czas "t wyłączenia Eco" i - jeśli wciąż są spełnione warunki - przechodzi do fazy wyłączenia. Odliczanie wyłączenia przez funkcję ECO zeruje się, gdy jedno z urządzeń ponownie wydaje żądanie zasilania.

W momencie, w którym rozpoczyna się wyłączenie, na panelu pojawia się: Off - Eco Aktywne - mały migający płomień.

Po osiągnięciu warunków do wyłączenia kotła, na panelu pokazuje się komunikat OFF-ECO z symbolem zgaszonego płomienia.

Aby kocioł został ponownie włączony przez funkcję ECO, muszą zostać spełnione jednocześnie następujące warunki:

- Żądanie mocy
- Po upływie 5 minut od początku wyłączenia.
- $TH_0 < TSetH_0$.
- Jeśli żądanie mocy zostanie wysłane przez układ ciepłej wody użytkowej (CWU) po 5' kocioł startuje zgodnie z zapotrzebowaniem.

PAMIĘTAJ: W konfiguracji 4 - 5 tryb Auto Eco aktywuje się automatycznie. Również kiedy pracuje w konfiguracji 2 -3 i zostanie ustawiona funkcja "Lato", tryb aktywuje się automatycznie. W przypadkach, w których powinien być aktywny, nie ma możliwości dezaktywowania trybu.

8-POZYCJE W MENU I DZIAŁANIE

h - T On Pompa (tylko dla doświadczonych użytkowników)

Ta pozycja w menu pozwala regulować temperaturę aktywowania pompy.

Aby wybrać funkcję T On Pompa, należy:

- Nacisnąć przycisk "Menu".
- Przesunąć strzałkami i wybrać "Ustawienia".
- Nacisnąć "Menu", aby potwierdzić.
- Przesunąć strzałkami i wybrać "T On pompa".
- Nacisnąć "Menu", aby potwierdzić.
- Przyciskami + - zmienić °C.
- Nacisnąć "Menu", aby potwierdzić i "Esc", aby wyjść.

i - Kocioł dodatkowy

Należy zainstalować dodatkowy moduł (opcjonalny), aby umożliwić włączanie kotła dodatkowego na wypadek wyłączenia lub wystąpienia alarmu w kotle głównym. Ustawienia fabryczne są skonfigurowane przy założeniu, że funkcja ta jest nieaktywna; w razie konieczności jej aktywowania, należy przejść do menu ustawień.

l - Program roboczy Pelet

Funkcja ta służy do dostosowywania kotła do używanych pelet. Z uwagi na fakt, że na rynku dostępne są przeróżne rodzaje pelet, działania kotła ulega silnym zmianom, w zależności od jakości paliwa. W przypadku gdy pelety często zapychają się w koszu na skutek przepełnienia lub gdy płomień jest zawsze duży, nawet przy niskich mocach i odwrotnie - gdy płomień jest mały - można zmniejszać lub zwiększać przepływ pelet do kosza.

Oto dostępne wartości:

-3 = Zmniejszenie o 30% w stosunku do ustawienia fabrycznego

-2 = Zmniejszenie o 20% w stosunku do ustawienia fabrycznego

-1 = Zmniejszenie o 10% w stosunku do ustawienia fabrycznego

0 = Brak zmian.

1 = Zwiększenie o 5% w stosunku do ustawienia fabrycznego

2 = Zwiększenie o 10% w stosunku do ustawienia fabrycznego

3 = Zwiększenie o 15% w stosunku do ustawienia fabrycznego

Aby zmienić program roboczy, należy:

- Nacisnąć przycisk "Menu".
- Przesunąć strzałkami i wybrać "Ustawienia".
- Nacisnąć "Menu", aby potwierdzić.
- Przesunąć strzałkami i wybrać "Program roboczy pelet".
- Nacisnąć "Menu", aby potwierdzić.
- Przyciskami + - zmienić %
- Nacisnąć "Menu", aby potwierdzić i "Esc", aby wyjść.

m - Wentylacja % obr./min spalin

W przypadku napotkania na trudności z odprowadzaniem spalin (brak ciągu lub nawet ciśnienie w przewodzie kominowym), można zwiększyć prędkość odprowadzania spalin i popiołu. Ta zmiana pozwala na optymalne rozwiązanie również wszystkich potencjalnych problemów z zapychaniem pelet w koszu oraz z formowaniem się osadów na dnie kosza, występującymi na skutek używania paliw o niskiej jakości, pozostawiających dużą ilość popiołu. Przedział wartościowy sięga od -30% do +50% z jednorazową zmianą co 10 procent. Zmniejszanie można być przydatne w przypadku zbyt słabego płomienia. Aby zmienić parametr, należy:

- Nacisnąć przycisk "Menu".

8-POZYCJE W MENU I DZIAŁANIE

- Przesunąć strzałkami i wybrać "Ustawienia"
- Nacisnąć "Menu", aby potwierdzić.
- Przesunąć strzałkami i wybrać "War. obr./min dymów".
- Nacisnąć "Menu", aby potwierdzić.
- Przyciskami + - zmienić %
- Nacisnąć "Menu", aby potwierdzić i "Esc", aby wyjść.

n - Moc maksymalna (tylko dla doświadczonych użytkowników)

Pozwala ustalić maksymalny limit płomienia, przy którym kocioł może działać, aby osiągnąć zadaną wartość temperatury.

Aby zmienić moc, należy:

- Nacisnąć przycisk "Menu".
- Przesunąć strzałkami i wybrać "Ustawienia"
- Nacisnąć "Menu", aby potwierdzić.
- Przesunąć strzałkami i wybrać "Moc maksymalna".
- Nacisnąć "Menu", aby potwierdzić.
- Przyciskami + - zmienić moc z 01 na 05
- Nacisnąć "Menu", aby potwierdzić i "Esc", aby wyjść.

o - Test komponentów (tylko po wyłączeniu kotła)

Możliwy do przeprowadzenia tylko po wyłączeniu kotła, pozwala wybrać komponenty do testowania:

- **Świece:** zapala się na stały czas 1 minuty, a panel wyświetla sekundy odliczania.
- **Ślimak:** zostaje włączony na stały czas 1 minuty, a panel wyświetla sekundy odliczania.
- **Ssawa:** zostaje włączona z prędkością 2500 obr./min, na stały czas 1 minuty, a panel wyświetla sekundy odliczania.
- **Wymiennik:** pozwala na przeprowadzenie testu przy V5 przez stały czas 1 minuty, a panel wyświetla sekundy odliczania.
- **Pompa:** zostaje włączona na stały czas 10 sekund, a panel wyświetla odliczanie.
- **Zawór 3-drożny:** zostaje włączony na stały czas 1 minuty, a panel wyświetla sekundy odliczania.

Alby aktywować funkcję "Test komponentów" (tylko po wyłączeniu kotła), należy:

- Nacisnąć przycisk "Menu".
- Przesunąć strzałkami i wybrać "Ustawienia"
- Nacisnąć "Menu", aby potwierdzić.
- Przesunąć strzałkami i wybrać "Test komponentów".
- Nacisnąć "Menu", aby potwierdzić.
- Przyciskami + - wybrać test do przeprowadzenia
- Nacisnąć "Menu", aby potwierdzić i "Esc", aby wyjść.

p - Funkcja kominarz (tylko dla osób upoważnionych do konserwacji)

Funkcja ta może być aktywowana tylko po włączeniu kotła i przy poborze mocy i sile działania w trybie grzania z parametrami P5 oraz z wentylatorem (o ile stanowi część wyposażenia) w trybie V5. Należy ewentualnie wykonać korekty procentowa napełniania/ wentylacji spalin. Czas trwania tego stanu wynosi 20 minut, na panelu zostaje wyświetlone odliczanie. W tym czasie urządzenie nie pracuje według wartości zadanych termostatu/ puffera/ wartości zadanych dla otoczenia/ wartości zadanych H₂O, aktywne pozostaje tylko wyłączenie awaryjne po osiągnięciu temperatury 85°C. W dowolnym momencie technik może przerwać tę fazę naciskając szybko przycisk on/off.

Aby wybrać funkcję "Kominarz", należy:

- Nacisnąć przycisk "Menu".
- Przesunąć strzałkami i wybrać "Ustawienia"
- Nacisnąć "Menu", aby potwierdzić.

8-POZYCJE W MENU I DZIAŁANIE

- Przesunąć strzałkami i wybrać "Funkcja Kominiarz".
- Nacisnąć "Menu", aby potwierdzić.
- Przyciskami + - wybrać "On" (wartość domyślna: Off)
- Nacisnąć "Menu", aby potwierdzić i "Esc", aby wyjść.

q - Konfiguracja instalacji

Aby zmienić konfigurację instalacji, należy:

- Nacisnąć przycisk "Menu".
- Przesunąć strzałkami i wybrać "Ustawienia"
- Nacisnąć "Menu", aby potwierdzić.
- Przesunąć strzałkami i wybrać "Konfiguracja linii".
- Nacisnąć "Menu", aby potwierdzić.
- Przyciskami + - zmienić konfigurację z 01 na 05
- Nacisnąć "Menu", aby potwierdzić i "Esc", aby wyjść.

r - Sezon

W konfiguracjach 2 i 3 po aktywowaniu funkcji "Lato" zostaje wyłączone przełączanie zaworu 3-droznego w kierunku instalacji grzewczej, aby uniknąć nagrzewania się grzejników, czyli przepływ jest stale skierowany na wodę użytkową (CWU).

Po aktywowaniu opcji "Lato" automatycznie zostaje aktywowana funkcja auto-eco (bez możliwości wyłączenia). Czujnik otoczenie/termostat zewnętrzny nie mają wpływu na działanie kotła.

Aby zmienić funkcję, należy:

- Nacisnąć przycisk "Menu".
- Przesunąć strzałkami i wybrać "Ustawienia"
- Nacisnąć "Menu", aby potwierdzić.
- Przesunąć strzałkami i wybrać "Sezon".
- Nacisnąć "Menu", aby potwierdzić.
- Przyciskami + - zmienić "Lato" lub "Zima".
- Nacisnąć "Menu", aby potwierdzić i "Esc", aby wyjść.

s - Menu techniczne

Aby przejść do menu technicznego, należy skontaktować się z punktem obsługi technicznej, ponieważ menu jest chronione hasłem dostępu.

Aby skorzystać z menu technicznego, należy:

- Nacisnąć przycisk "Menu".
- Przesunąć strzałkami i wybrać "Ustawienia"
- Nacisnąć "Menu", aby potwierdzić.
- Przesunąć strzałkami i wybrać "Menu techniczne"
- Nacisnąć "Menu", aby potwierdzić.
- Przy użyciu przycisków + - można wybrać "Rodzaj produktu", "Service", "Parametry", "Par-wody użytkowej", "Pamięć liczników", "Aktywuj wentylator" oraz "Dane puffera".
- Nacisnąć "Menu", aby potwierdzić i "Esc", aby wyjść.

8-POZYCJE W MENU I DZIAŁANIE

KONFIGURACJA INSTALACJI

W momencie instalacji produkt musi być ustawiony odpowiednio do rodzaju instalacji; w tym celu należy wybrać właściwy parametr w menu "USTAWIENIA".

Istnieje możliwość wyboru jednej z 5 konfiguracji, które zostały opisane poniżej:

Konfiguracja	Opis
1	Zarządzanie temperaturą otoczenia przy pomocy czujnika umieszczonego na kotle lub podłączając zewnętrzny termostat.
2	2.1 Zarządzanie temperaturą otoczenia przy pomocy czujnika umieszczonego na kotle lub podłączając zewnętrzny termostat; natychmiastowe wytwarzanie CWU dzięki wymiennikowi płytkowemu KONFIGURACJA FABRYCZNA. 2.2 Zarządzanie temperaturą otoczenia przy pomocy czujnika umieszczonego na kotle lub podłączając zewnętrzny termostat; wytwarzanie CWU w bojlerze lub w zasobniku z termostatem (opcje).
3	2.1 Zarządzanie temperaturą otoczenia przy pomocy czujnika umieszczonego na kotle lub podłączając zewnętrzny termostat; wytwarzanie CWU w bojlerze z czujnikiem ntc w(10 kΩ B3435).
4	Zarządzanie Pufferem zewnętrznym, sterowanym przez termostat.
5	Zarządzanie Pufferem zewnętrznym, sterowanym przez czujnik ntc (10 kΩ B3435).

KONFIGURACJA 1

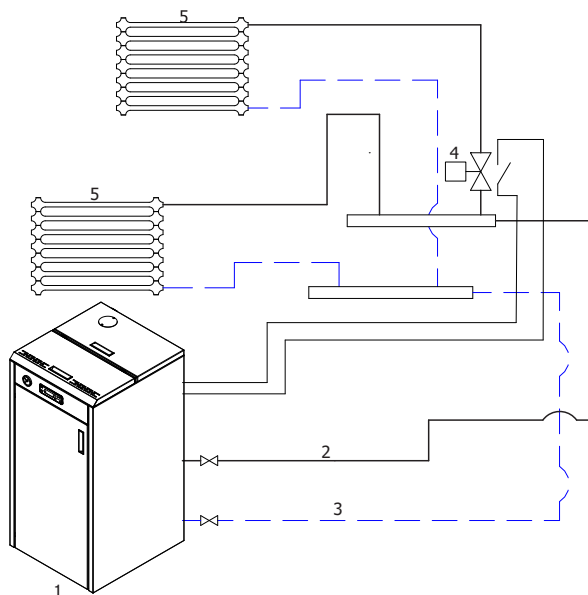

8-POZYCJE W MENU I DZIAŁANIE

KONFIGURACJA 2.1 (USTAWIENIA FABRYCZNE)

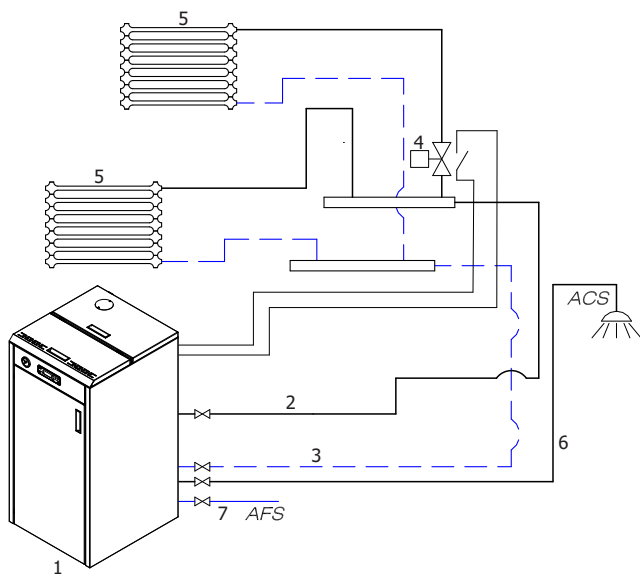

KONFIGURACJA 2.2

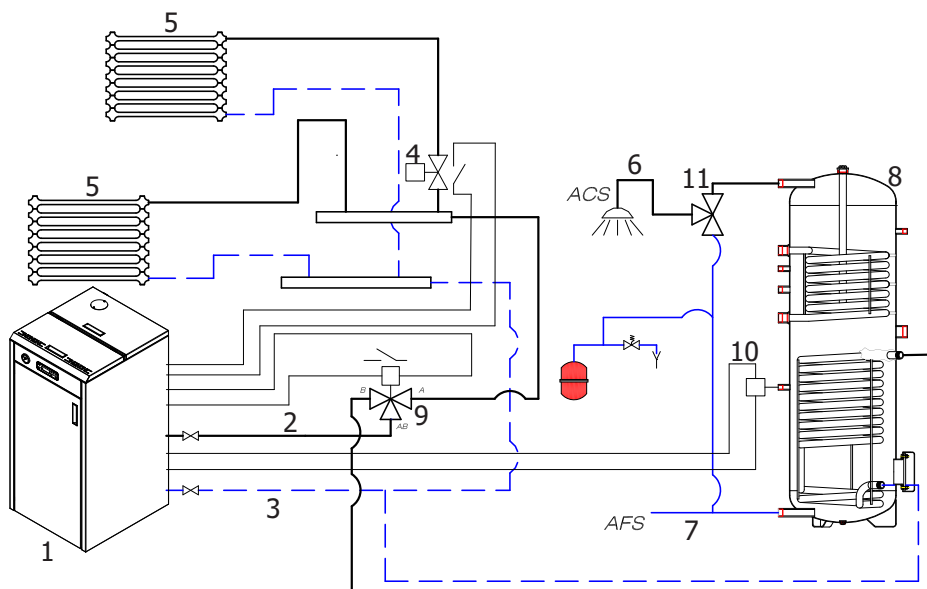

8-POZYCJE W MENU I DZIAŁANIE

KONFIGURACJA 3

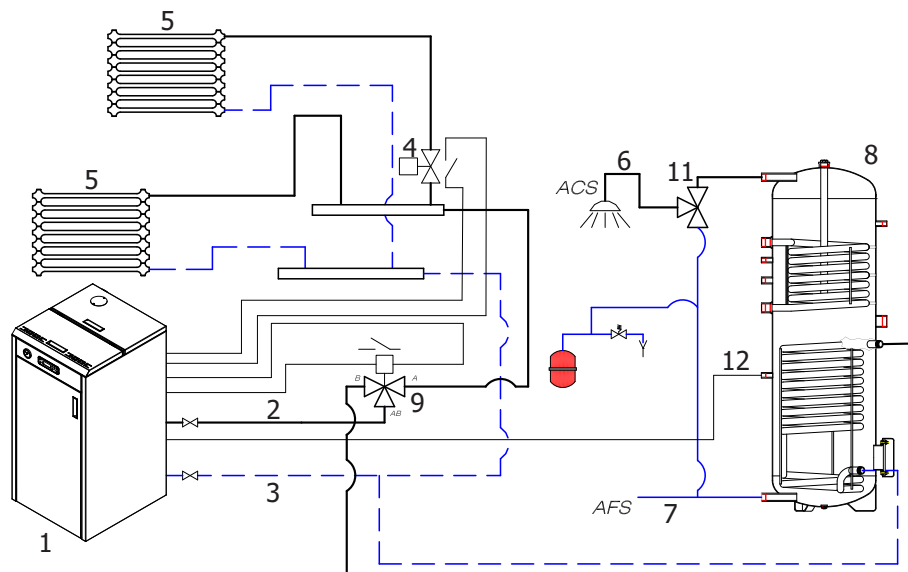

KONFIGURACJA 4

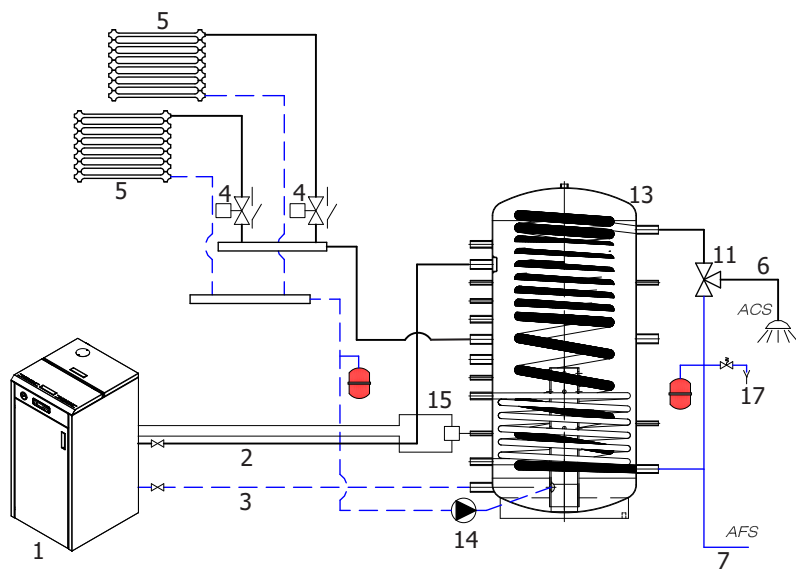

8-POZYCJE W MENU I DZIAŁANIE

KONFIGURACJA 5

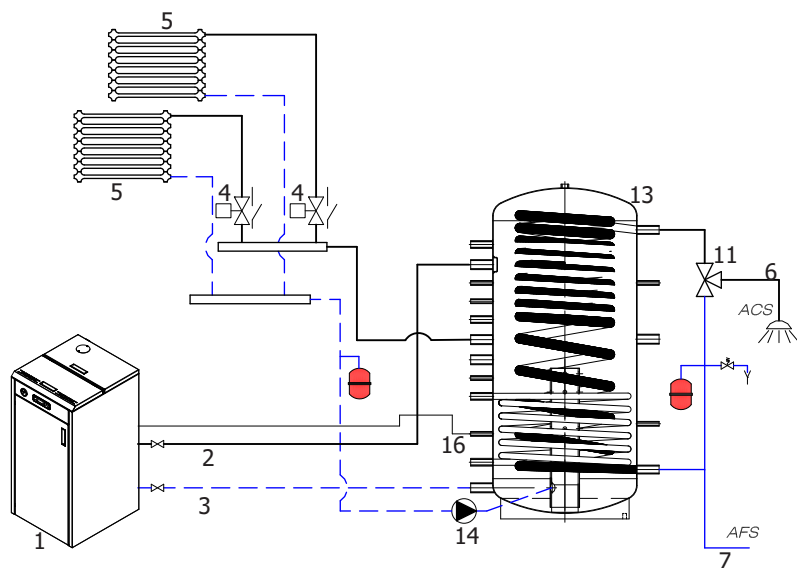

1	COMPACT
2	WŁÓT GRZANIA
3	POWRÓT GRZANIA
4	ZAWORY STREFOWE
5	OBIEKTY GRZEJĄCE
6	WODA UŻYTKOWA CIEPŁA
7	WODA UŻYTKOWA ZIMNA
8	BOJLER WODY UŻYTKOWEJ
9	ZAWÓR ROZDZIELCZY
10	TERMOSTAT BOJLERA
11	ZAWÓR MIESZANIA TERMOSTATYCZNY
12	SONDA NTC 10 kΩ β3434 WODA UŻYTKOWA
13	PUFFER GRZANIA
14	POMPA OBIEGOWA INSTALACJI GRZEWOCZEJ
15	TERMOSTAT PUFFERA
16	SONDA NTC 10 kΩ β3434 PUFFER
17	ZAWÓR BEZPIECZEŃSTWA

8-POZYCJE W MENU I DZIAŁANIE

TRYBY DZIAŁANIA

Modulacja płomienia jest sterowana w zależności od "Konfiguracji instalacji" czujnika otoczenia, znajdującego się z tyłu urządzenia (patrz rys.), termostatu zewnętrznego, temperatury wody w kotle lub czujników NTC.

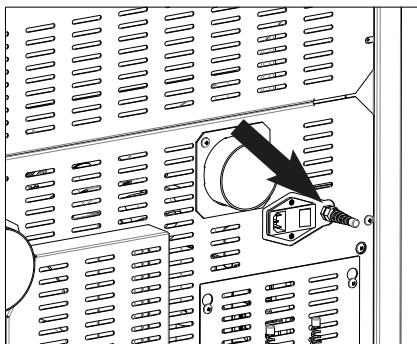

POŁĄCZENIA ELEKTRYCZNE

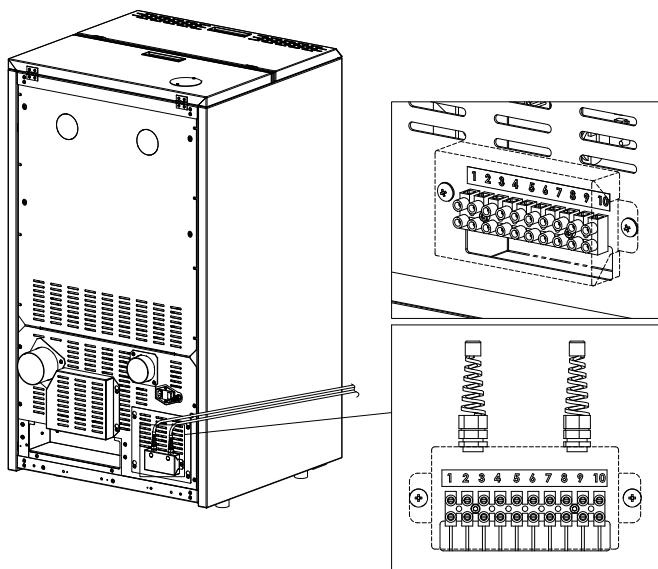

STYKI W LISTWIE ZACISKOWEJ	
POZ.1-2 TERMOSTAT ZEWNĘTRZNY/TERMOSTAT PUFFERA	POZ.8 ZERO ZAWÓR 3-DROŻNY
POZ.3-4 CZUJNIK PUFFERA/BOJLERA	POZ.9 FAZA ZAWÓR 3-DROŻNY (użytkowy)
POZ.5 UZIEMIENIE	POZ.10 FAZA ZAWÓR 3-DROŻNY (ogrzewanie)
POZ.6-7 KOCIOŁ DODATKOWY	

8-POZYCJE W MENU I DZIAŁANIE



WAŻNE!

Wykonać wszystkie połączenia elektryczne i hydrauliczne do zakupionego zestawu hydraulicznego, postępując zgodnie ze specjalną instrukcją.

WŁĄCZANIE

Nacisnąć przycisk 1 (esc) aby uruchomić zapłon, na panelu pojawia się komunikat ON i migający płomień Kiedy płomień przestanie migać, oznacza to, że kocioł osiągnął parametry działania do "poboru mocy".

Temperatura otoczenia ustawiona fabrycznie wynosi 20°C, aby ją zmienić, należy wykonać czynności opisane w menu regulacji; w podobny sposób należy ustawiać temperaturę wody w układzie grzania oraz prędkość wentylatora otoczenia. Aby aktywować podłączony ewentualnie termostat zewnętrzny, należy zapoznać się z odpowiednim paragrafem.

POBÓR MOCY

Po zakończeniu fazy zapłonu na panelu pojawi się komunikat ON i płomień palący się stałym światłem na poziomie 3 . Dalsze modulowanie płomienia w celu uzyskania mniejszej lub większej mocy odbywa się niezależnie, w zależności od osiągnięcia temperatur ustawionych w "Konfiguracji instalacji".

9 - ZABEZPIECZENIA I ALARMY

ZABEZPIECZENIA

Produkt posiada następujące zabezpieczenia:

PRESOSTAT

Sprawdzić ciśnienie w przewodzie dymowym. Jego zadaniem jest blokowanie ślimaka załadunkowego pelet w przypadku zapchania wylotu lub wystąpienia znacznego przeciwcisnienia. (wiatr)

CZUJNIK TEMPERATURY DYMU

Wykrywa temperaturę spalin zezwalając na uruchomienie lub zatrzymując produkt, gdy temperatura spalin spada poniżej ustawionej wartości.

TERMOSTAT KONTAKTOWY W ZBIORNIKU PALIWA

Jeśli temperatura przekracza bezpieczną ustawioną wartość, następuje natychmiastowe zatrzymanie kotła.

TERMOSTAT KONTAKTOWY W KOTLE

Jeśli temperatura przekracza bezpieczną ustawioną wartość, następuje natychmiastowe zatrzymanie kotła.

CZUJNIK TEMPERATURY WODY

Jeśli temperatura wody zbliża się do temperatury blokady (85°C), czujnik wydaje polecenie automatycznego wyłączenia kotła "OFF Stand-by".

ZABEZPIECZENIE ELEKTRYCZNE

Kocioł jest zabezpieczony przed gwałtownymi spadkami napięcia bezpiecznikiem głównym, znajdującym się na panelu sterowania, z tyłu kotła. Pozostałe bezpieczniki chroniące karty elektroniczne, znajdują się na kartach.

WENTYLATOR ODPROWADZAJĄCY DYM

Wentylator zatrzymuje się, karta elektroniczna jednocześnie blokuje dostarczanie pelet i pojawia się komunikat o alarmie.

MOTOREDUKTOR

Jeśli motoreduktor zatrzyma się, kocioł nadal działa do momentu zgaśnięcia płomienia na skutek braku paliwa i dopóki nie zostanie osiągnięty minimalny poziom chłodzenia.

CHWILOWY BRAK NAPIĘCIA

Jeśli brak zasilania elektrycznego trwa krócej niż 10", kocioł powraca do stanu sprzed przerwy w zasilaniu; jeśli przerwa jest dłuższa, następuje cykl chłodzenia/ ponownego zapłonu.

KOCIOŁ NIE WŁĄCZA SIĘ

Jeśli w trakcie zapłonu nie pojawia się płomień, pojawia się alarm.

FUNKCJA ZABEZPIECZENIA PRZECIWKO ZAMARZANIU

Jeśli czujnik znajdujący się w kotle wykryje temperaturę wody poniżej 5°C, automatycznie uruchamia się pompa obiegowa, zapobiegając zamarznięciu instalacji.

FUNKCJA ZABEZPIECZENIA PRZECIWKO BLOKOWANIU POMPY

W przypadku długotrwałej nieaktywności pompy, aktywuje się ona co jakiś czas na parę sekund, aby nie dopuścić do jej zablokowania.

9 - ZABEZPIECZENIA I ALARMY



ZAKAZ USUWANIA ZABEZPIECZEŃ.

Jeśli produkt NIE jest używany zgodnie z zaleceniami podanymi w niniejszej instrukcji, producent nie ponosi odpowiedzialności za obrażenia osób i uszkodzenia mienia, jakie mogłyby być skutkiem takiego zaniedbania. Ponadto nie ponosi żadnej odpowiedzialności za szkody i obrażenia osób spowodowane niepodporządkowaniem się zasadom przedstawionym w instrukcji.

- *Podczas przeprowadzania prac konserwacyjnych, czyszczenia i napraw należy stosować wszystkie niezbędne środki ostrożności.*
- *Zakaz ingerowania w zabezpieczenia.*
- *Zakaz usuwania zabezpieczeń.*
- *Podłączyć produkt do skutecznego systemu odprowadzania spalin.*
- *Wcześniej należy sprawdzić czy pomieszczenie, w którym będzie instalowany kocioł, ma zapewnioną odpowiednią wymianę powietrza.*

Tylko po usunięciu przyczyny, która doprowadziła do reakcji systemu bezpieczeństwa można włączyć produkt przywracając automatyczne działanie czujnika. Aby ustalić rodzaj nieprawidłowości, należy zapoznać się z niniejszą instrukcją, w której zostały wyjaśnione w zależności od komunikatu alarmowego przesyłanego przez produkt, jakie prace należy wykonać na kotle.

9 - ZABEZPIECZENIA I ALARMY

SYGNALIZOWANIE ALARMÓW

W przypadku wystąpienia warunków działania odmiennych od przewidzianych, w celu przywrócenia prawidłowego działania kotła pojawia się alarm.

Panel sterowania informuje o przyczynie bieżącego alarmu. Tylko alarmom A01-A02 nie towarzyszy sygnalizacja dźwiękowa, aby nie przeszkadzać użytkownikowi w przypadku, gdy w nocy skończyły się pelety w zbiorniku.

Sygnalizacja na panelu	Rodzaj problemu	Rozwiązanie
A01	Ogień nie zapala się.	Sprawdzić czystość kosza / poziom pelet w zbiorniku.
A02	Nieprawidłowe gaśnięcie płomienia.	Sprawdzić poziom pelet w zbiorniku.
A03 Alarm termostatów	Temperatura zbiornika pelet lub temperatura wody przekroczyły określony próg bezpieczeństwa.	Zacząć na zakończenie chłodzenia, anulować alarm i ponownie włączyć kocioł ustawiając napętnianie paliwem na minimum (menu USTAWIENIA - Program roboczy pelet). Jeśli alarm wciąż się ponawia, należy skontaktować się z punktem serwisowym. Sprawdzić czy wentylator otoczenia działa prawidłowo (jeżeli stanowi część wyposażenia).
A04	Nadmierne nagrzewanie dymu.	Został przekroczony ustalony limit spalin. Ograniczyć załadunek pelet (menu USTAWIENIA - Program roboczy pelet).
A05 Alarm presostatów	Reakcja presostatu spalin lub niewystarczające ciśnienie wody.	Sprawdzić czy w kominie nie ma żadnych przeszkód lub czy nie są otwarte drzwiczki oraz wartość ciśnienia w instalacji hydraulicznej.
A08	Nieprawidłowe działanie wentylatora dymu.	Jeśli alarm wciąż się ponawia, należy skontaktować się z punktem serwisowym.
A09	Uszkodzenie czujnika dymu.	Jeśli alarm wciąż się ponawia, należy skontaktować się z punktem serwisowym.
A19	Uszkodzenie czujnika wody.	Czujnik wody jest odłączony/ przerwany/ uszkodzony/ niewykryty.
A20	Alarm czujnika puffera,	Czujnik puffera jest odłączony/ przerwany/ uszkodzony/ niewykryty.
Service	Ostrzeżenie o okresowej konserwacji (nie blokuje działania).	Jeżeli po włączeniu pojawia się ten migający komunikat, oznacza to, że upłynęły godziny działania ustawione przed konserwacją. Wezwać pomoc techniczną.

ZEROWANIE ALARMU

Aby wyzerować alarm, należy przytrzymać wciśnięty przez moment przycisk 1 (ESC). Kocioł wykonuje kontrolę, aby ustalić czy przyczyna alarmu utrzymuje się, czy nie.

W pierwszym przypadku ponownie pojawi się alarm, w drugim - ustawi się na OFF.

Jeśli alarm wciąż się ponawia, należy skontaktować się z punktem serwisowym.

9 - ZABEZPIECZENIA I ALARMY

WYŁĄCZANIE NORMALNE (na panelu: OFF z migającym płomieniem)

Po wciśnięciu przycisku wyłączenia lub w przypadku wystąpienia sygnału alarmowego, kocioł przechodzi w fazę wyłączenia termicznego, która obejmuje automatyczne wykonanie następujących faz:

- Ustaje załadunek pelet.
- Wentylator otoczenia (o ile stanowi część wyposażenia) utrzymuje ustawioną prędkość do momentu osiągnięcia temperatury spalin T 100°C, następnie automatycznie przestawia się na minimalną prędkość, aż do osiągnięcia temperatury wyłączenia.
- Wentylator dymu (spalin) ustawia się na maksymalną prędkość, z którą pracuje przez stały czas 10 minut, po upływie tego czasu jeśli T spalin spadła poniżej progu wyłączenia, wentylator wyłącza się, w przeciwnym wypadku przechodzi na prędkość minimalną aż do osiągnięcia takiego progu, a następnie wyłącza się.
- Jeśli kocioł wyłączył się prawidłowo, ale na skutek inercji termicznej temperatura spalin ponownie przekracza próg, ponownie włącza się faza wyłączenia, z minimalną prędkością aż do obniżenia temperatury.

PRZERWA W ZASILANIU PODCZAS PRACY KOTŁA

W przypadku braku napięcia sieciowego (BLACKOUT) kocioł zachowuje się w następujący sposób:

- Przerwa krótsza niż 10": podejmuje trwającą pracę;
- Jeżeli przerwa w zasilaniu włączonego kotła lub podczas włączania trwa ponad 10", po powrocie zasilania kocioł przestawia się na wcześniejsze parametry robocze wykonując następującą procedurę:
 1. Wykonuje chłodzenie włączając wyciąg spalin na poziomie minimalnym przez czas 10' i przechodzi do kolejnego punktu;
 2. Kocioł przyjmuje parametry robocze, z jakimi pracował przed przerwą w zasilaniu.

Podczas fazy 1 na panelu wyświetla się komunikat ON BLACK OUT.

Podczas fazy 2 na panelu wyświetla się Włączanie.

Jeżeli podczas fazy 1 kocioł będzie ręcznie sterowany z panelu przez użytkownika, po przerwie w zasilaniu kończy status resetowania i włącza się lub wyłącza, zgodnie z zadaniem poleceniem.

PRZERWA W ZASILANIU PRZEKRACZA 10" W CZASIE WYŁĄCZANIA KOTŁA

Jeżeli przerwa w zasilaniu PRZEKRACZA 10" a kocioł akurat się wyłączy, po przywróceniu zasilania kocioł ponownie rozpoczyna procedurę wyłączenia, nawet jeżeli w międzyczasie temperatura spalin spadła poniżej 45°C. Tę ostatnią fazę można przeskoczyć naciskając przycisk 1 (esc) (przechodzi do włączania) i naciskając go jeszcze raz (rozpoznaje, iż kocioł jest wyłączony).

10 - CZYSZCZENIE I KONSERWACJA

CODZIENNE I COTYGODNIOWE CZYSZCZENIE WYKONYWANE PRZEZ UŻYTKOWNIKA PRZED KAŻDYM WŁĄCZENIEM

Wyczyścić kosz paleniskowy z popiołu i ewentualnych osadów, które mogłyby spowodować niedrożność otworów przepływowych powietrza. W przypadku wyczerpania pelet w zbiorniku mogą zebrać się pelety niespalone w koszu. Przed każdym włączeniem zawsze opróżnić kosz z pozostałości.



NALEŻY ZAPAMIĘTAĆ, ŻE TYLKO DOBRZE USTAWIONY I PRAWIDŁOWO OCZYSZCZONY KOSZ PALENISKOWY ZAPEWNIĄ WŁĄCZENIE I OPTYMALNĄ PRACĘ PAŃSTWA KOTŁA NA PELETY.

Aby skutecznie oczyścić kosz, należy go całkowicie wyjąć z gniazda i wyczyścić dokładnie wszystkie otwory oraz znajdującą się na dole kratkę.

Jeżeli pelety są dobrej jakości, zazwyczaj wystarczy pędzel, za pomocą którego można przywrócić optymalne warunki pracy komponentu. W przeciwnym wypadku, jeżeli osady są trwałe, należy użyć stalowego przyrządu dostarczanego wraz z wyposażeniem kotła.

KONTROLE WYKONYWANE CO 2-3 DNI

Komorę dookoła kosza oczyścić z popiołu, uważając na popiół gorący.

Tylko jeżeli popiół całkowicie ostygł, można go usuwać za pomocą odkurzacza. Należy używać odkurzacza przeznaczanego do odsysania dużych cząsteczek typu „odkurzacz do popiołu”. Częstotliwość czyszczenia zależy od Państwa doświadczenia oraz od jakości pelet.

Zaleca się jednakże nie czyszczyć rzadziej niż co 2 lub 3 dni.

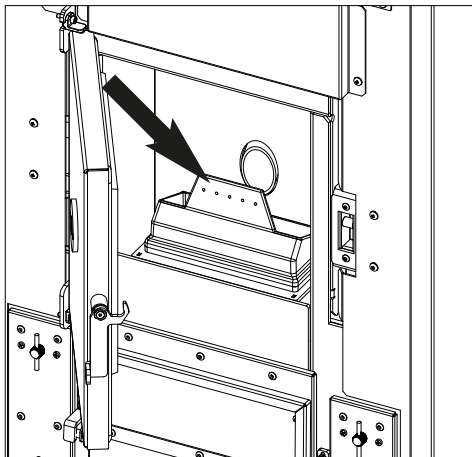

10 - CZYSZCZENIE I KONSERWACJA

CZYSZCZENIE WYMIENNIKA I KOMORY POD KOSZEM PALENISKOWYM CO 2-3 DNI

Czyszczenie wymiennika i komory pod koszem to czynność prosta, lecz niezwykle ważna, pozwalająca utrzymać zadeklarowane parametry.

Co 2-3 dni należy więc czyścić wewnętrzny wymiennik. W tym celu wykonać kolejno poniższe, proste czynności:

- **Po wyłączeniu kotła włączyć funkcję „CZYSZCZENIE”;** nacisnąć menu, wybrać "Ustawienia", za pomocą strzałek <> wybrać "Czyszczenie", potwierdzić przyciskiem "Menu", włączyć czyszczenie „ON" naciskając przyciski + - . Ta procedura włącza z maksymalną mocą wentylator ssawny spalin, który odprowadza sadzę, jaka zostaje poruszona podczas czyszczenia wymiennika.
- **Wyczyścić rury** – Za pomocą uchwytu do czyszczenia, znajdującego się pod przednią pokrywą, jak pokazano strzałką na rysunku, przeczyszczyć przesuwając uchwyt około 5 razy w przód i w tył. Czynność ta usuwa sadzę osadzoną na przewodach spalinowych wymiennika podczas normalnej pracy kotła.
- **Wyłączyć funkcję „CZYSZCZENIE”** – funkcja ta wyłącza się automatycznie po dwóch minutach. Jeżeli zachodzi konieczność zatrzymania tej funkcji wcześniej, nacisnąć przycisk „Esc”.
- **Wyczyścić komorę odprowadzającą spaliny (rys. 2)** - Kocioł jest wyposażony w trzy szuflady na popiół, wyjmowane w celu usunięcia nagromadzonej sadzy i popiołu. Aby opróżnić szufladę **F** należy chwycić uchwyt **E**, opuścić go i pociągnąć szufladę do siebie. Aby opróżnić szuflady **H** należy przekręcić dwa zaczepy znajdujące się z przodu szuflady i pociągnąć do siebie.
- Po zakończeniu czyszczenia zamknąć pokrywę i wsunąć szuflady na popiół **H** i **F**.



Jeżeli takie czyszczenie nie będzie wykonywane co 2-3 dni, kocioł po kilku godzinach pracy może włączyć alarm niedrożności przewodów z powodu nagromadzenia popiołu.

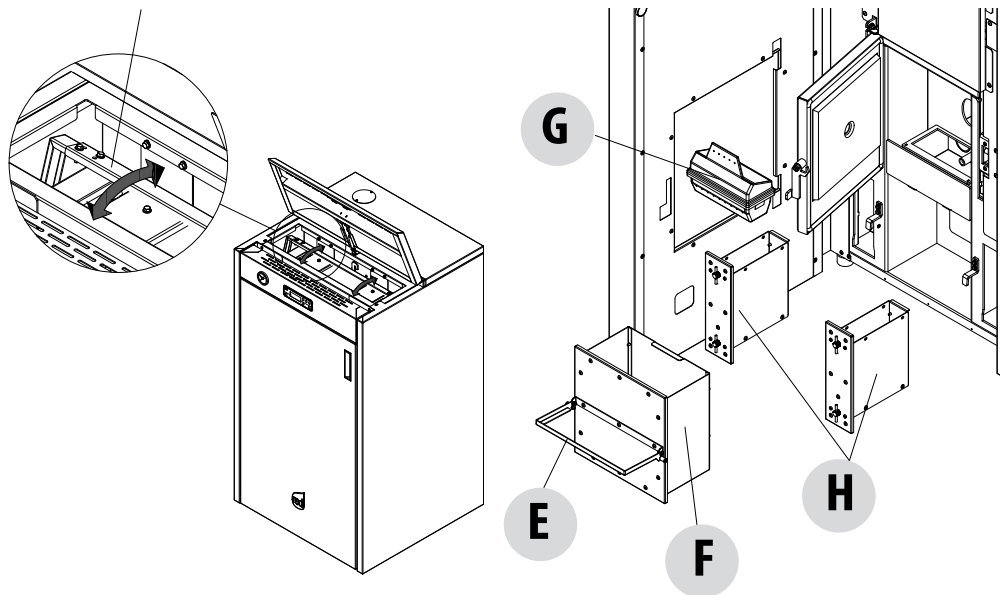

OKRESOWE CZYSZCZENIE PRZEZ TECHNIKA SPECJALISTĘ

CZYSZCZENIE WYMIENNIKA I RURY

CZYSZCZENIE GÓRNEJ KOMORY

Po ostygnięciu kotła podnieść przednią pokrywę "I"; odkręcić śruby na drążku "D" do czyszczenia rur i zdjąć dwie poprzeczki "A". Zdjąć pokrywę "B". Następnie wyjąć śruby (dwie z prawej i dwie z lewej strony) "V" mocujące turbulatory do kotła.

Wyjąć turbulatory "C" i posługując się sztywnym drążkiem lub podłużną okrągłą szczotką do butelek, przystąpić do czyszczenia rur i

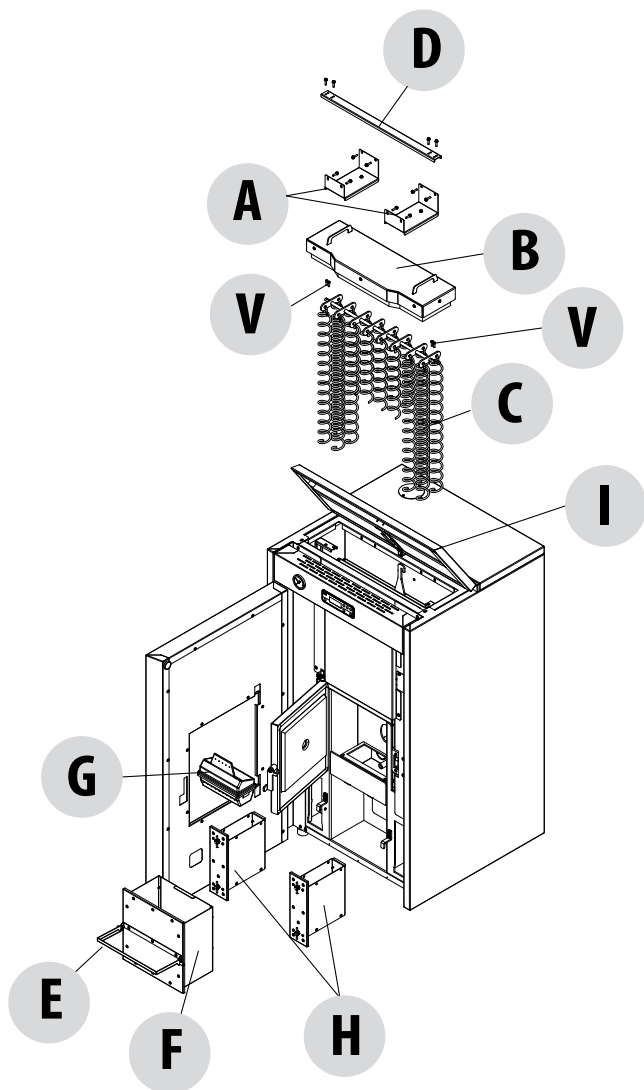

turbulatorów usuwając cały nagromadzony tam popiół.
Sprawdzić uszczelkę pokrywki i w razie potrzeby - wymienić.

10 - CZYSZCZENIE I KONSERWACJA



UWAGA: wymiennik w górze powinno się czyścić na koniec sezonu powierzając tę czynność wykwalifikowanemu technikowi, który wymieni również uszczelkę znajdującą się pod korkiem "B".

CZYSZCZENIE DOLNEJ KOMORY

Obniżyć dźwignię "E" i wyjąć szufladkę "F", wyjąć szufladki "H". Oczyszczyć wszystkie szufladki z popiołu i w razie potrzeby odkurzyć odkurzaczem, aby usunąć ewentualny popiół i sadzę, które osadziły się pod szufladką. Wyjąć również kosz "G" i czyścić co 2/3 dni. Sprawdzić szczelność uszczelki z włókna ceramicznego znajdującej się na korku i w razie potrzeby - wymienić. Sprawdzić szczelność uszczelki wokół drzwiczek i w razie potrzeby - wymienić.

Na koniec sezonu należy oczyścić komorę znajdującą się pod koszem oraz wewnątrz wymiennika.

Takie czyszczenie ogólne należy przeprowadzać na koniec sezonu, aby ułatwić ogólne usuwanie wszystkich pozostałości spalania, nie zwlekając, ponieważ wraz z upływem czasu i pod wpływem wilgoci pozostałości mogą ulegać twardnieniu.

CZYSZCZENIE KOMORY WENTYLATORA ODPROWADZAJĄCEGO DYMY

Wyjąć cztery śruby "S" mocujące korek "T" w tylnej części kotła i odkurzaczem usunąć kurz, który nagromadził się na wentylatorze dymów. Sprawdzić szczelność uszczelki z włókna ceramicznego "U", znajdującej się na korku i w razie potrzeby - wymienić.

CZYSZCZENIE PRZEWODU SPALINOWEGO I JEGO KONTROLE:

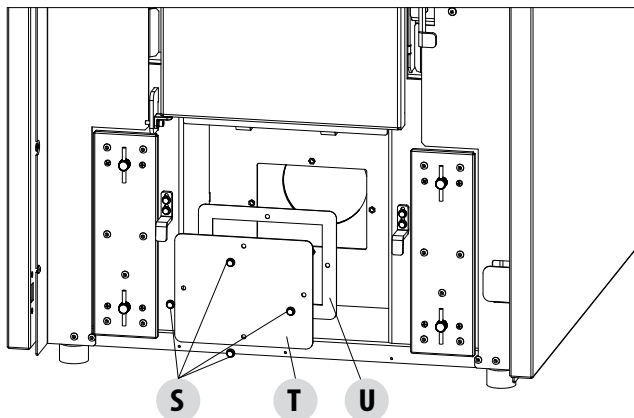

Wyczyścić instalację odprowadzania spalin, zwłaszcza w pobliżu złączy w kształcie „T”, kolanków oraz ewentualnych odcinków biegnących poziomo. Informacje na temat czyszczenia przewodu kominowego można otrzymać od kominiarza. Sprawdzić szczelność uszczelnień z włókna ceramicznego znajdujących się na drzwiczkach kotła. W razie potrzeby zamówić u sprzedawcy nowe uszczelnienia wymienne lub skontaktować się z autoryzowanym punktem serwisowym, który może wykonać całą operację.



UWAGA:

Częstotliwość czyszczenia instalacji odprowadzania spalin zależy od eksploatacji kotła oraz od typu instalacji. Zaleca się powierzenie konserwacji i czyszczenia na zakończenie sezonu autoryzowanemu punktowi serwisowemu, gdyż jego pracownicy nie tylko wykonają ww. czynności, ale również dokonają ogólnego przeglądu komponentów.

10 - CZYSZCZENIE I KONSERWACJA

WYŁĄCZENIE Z UŻYTKU (na koniec sezonu)

Na koniec każdego sezonu, przed wyłączeniem kotła powinno się usunąć ze zbiornika wszystkie pelety za pomocą odkurzacza z długim przewodem ssawnym.

Jeżeli podczas ponownego włączenia, po naciśnięciu głównego wyłącznika znajdującego się z tyłu kotła, wyświetlacz panelu sterowniczego nie włącza się, oznacza to, że może się okazać konieczna wymiana bezpiecznika.

Z tyłu kotła, pod gniazdkiem zasilania, znajduje się skrzynka z bezpiecznikami. Za pomocą śrubokrętu otworzyć pokrywę skrzynki z bezpiecznikami i w razie potrzeby wymienić je (3,15 A zwłoczny)

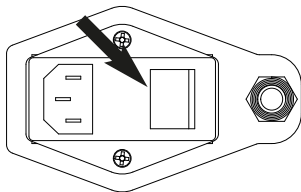

KONTROLA KOMPONENTÓW WEWNĘTRZNYCH



UWAGA!

Kontrolę wewnętrznych komponentów elektryczno-mechanicznych należy powierzać wyłącznie specjalistom posiadającym wiedzę techniczną z zakresu spalania i elektryczności.

Zaleca się przeprowadzania okresowej, corocznej konserwacji (na podstawie podpisanej umowy serwisowej), która polega na kontroli wzrokowej oraz kontroli pracy komponentów wewnętrznych. W dalszej części zebrano czynności kontrolne i/lub konserwacyjne, niezbędne do prawidłowej pracy urządzenia.

- Motoreduktor
- Wentylator odprowadzający dym
- Czujnik dymu
- Świeca
- Termostat z automatycznym przywracaniem pelety/woda
- Czujnik otoczenia/wody
- Karta główna
- Bezpieczniki chroniące panel-kartę
- Okablowanie

10 - CZYSZCZENIE I KONSERWACJA

CZĘŚĆ/ OKRES	2-3 DNI	CO TYDZIEŃ	15 DNI	60-90 DNI	CO SEZON
Czyszczenie kosza *	•				
Czyszczenie odkurzaczem komory na popiół		•			
Czyszczenie szuflady na popiół	•				
Czyszczenie drzwiczek i szybki przy płomieniu			•		
Czyszczenie turbulatorów			•		
Czyszczenie dolnej szuflady na popiół			•		
Czyszczenie złącza "T" na wylocie (na zewnątrz kotła)				•	
Czyszczenie wymienników i usuwanie popiołu i osadów.					•
Czyszczenie złączy przewodu dymowego					•
Kontrola pompy obiegowej					•
Kontrola szczelności układu hydraulicznego					•
Kontrola uszczelki na drzwiczkach					•
Kontrola świecy zapłonowej					•

* W przypadku pelet niskiej jakości częstotliwość czyszczenia musi być zwiększona.

11 - USTERKI/PRZYCZYNY/ROZWIĄZANIE

KONTROLA KOMPONENTÓW WEWNĘTRZNYCH



UWAGA:

INSTRUKCJA PRZEZNACZONA WYŁĄCZNIE DLA TECHNIKA SPECJALISTY

UWAGA:

*Wszystkie naprawy muszą być przeprowadzane wyłącznie przez technika specjalistę, po wyłączeniu kotła i po wyjęciu wtyczki z gniazda. Czynności wyróżnione **boldem** muszą być wykonywane wyłącznie przez wyspecjalizowanych pracowników.*

Producent nie ponosi żadnej odpowiedzialności, a warunki gwarancji ulegają wygaśnięciu w przypadku nieprzestrzegania tego warunku.

NIEPRAWIDŁOWOŚĆ	PRAWDOPODOBNE PRZYCZYNY	ŚRODKI ZARADCZE
Pelety nie są wprowadzane do komory spalania	Zbiornik pelet jest pusty	Napełnić zbiornik pelet
	Ślimak jest zablokowany przez wióry	Opróżnić zbiornik i ręcznie odblokować ślimak z wiórów
	Uszkodzony motoreduktor	<i>Wymienić motoreduktor</i>
	Uszkodzona karta elektroniczna	<i>Wymienić kartę elektroniczną</i>
Płomień gaśnie lub kocioł automatycznie zatrzymuje się	Zbiornik pelet jest pusty	Napełnić zbiornik pelet
	Pelety nie są podawane	Sprawdź nieprawidłowość opisaną powyżej
	Nastąpiła reakcja czujnika bezpieczeństwa kontrolującego temperaturę pelet	Pozostawić kocioł do ostygnięcia, przywrócić działanie termostatu aż do wyłączenia blokady i ponownie włączyć kocioł; jeśli problem utrzymuje się, skontaktować się z punktem pomocy technicznej
	Drzwiczki nie są dokładnie zamknięte lub uszczelki są zużyte	<i>Zamknąć drzwiczki i wymienić uszczelki na oryginalne</i>
	Nieodpowiednie pelety	Zmienić typ pelet na jeden z zalecanych przez producenta
	Słaby dopływ pelet	<i>Sprawdzić przepływ paliwa zgodnie z instrukcjami</i>
	Brudna komora spalania	Wyczyścić komorę spalania zgodnie z instrukcjami
	Wylot zapchany	Oczyścić przewód dymowy
	Awaria silnika zasysania spalin	<i>Sprawdzić i w razie potrzeby wymienić silnik</i>
	Uszkodzony lub wadliwy presostat	<i>Wymienić presostat.</i>

11 - USTERKI/PRZYCZYNY/ROZWIĄZANIE

NIEPRAWIDŁOWOŚĆ	PRAWDOPODOBNE PRZYCZYNY	ŚRODKI ZARADCZE
Kocioł działa kilka minut i wyłącza się	Faza zapłonu nie została zakończona	Powtórzyć fazę zapłonu
	Chwilowy brak energii elektrycznej.	Poczekać na ponowne automatyczne uruchomienie
	Zapchany przewód dymowy	Oczyścić przewód dymowy
	Czujniki temperatury wadliwe lub uszkodzone	<i>Sprawdzić i wymienić czujniki</i>
	Awaria świecy	<i>Czyszczenie i ewentualna wymiana świecy</i>
Pelety gromadzą się w koszu, szyba w drzwiczkach brudzi się, a płomień jest słaby	Niewystarczająca ilość powietrza do spalania	Oczyścić kosz i sprawdzić czy wszystkie otwory są drożne Przeprowadzić ogólne czyszczenie komory spalania i przewody dymowego Sprawdzić czy wlot powietrza jest drożny
	Pelety wilgotne lub niewłaściwe	Zmienić rodzaj pelet.
	Uszkodzony silnik zasysania spalin	<i>Sprawdzić i w razie potrzeby wymienić silnik</i>
Silnik zasysania spalin nie działa	Do świecy nie dociera napięcie elektryczne	Sprawdzić napięcie w sieci i bezpiecznik
	Silnik jest uszkodzony	<i>Sprawdzić silnik i kondensator i ewentualnie wymienić go</i>
	Karta główna jest uszkodzona	<i>Wymienić kartę elektroniczną</i>
	Panel sterowania jest uszkodzony	<i>Wymienić panel sterowania</i>
W trybie automatycznym kocioł działa cały czas na maksymalnej mocy	Termostat jest ustawiony na minimum	Ustawić ponownie temperaturę termostatu
	Termostat otoczenia znajduje się w pozycji wykrywającej stale zimno	Zmienić ustawienie czujnika
	Czujnik wykrywający temperaturę jest uszkodzony	<i>Sprawdzić czujnik i ewentualnie wymienić go</i>
	Panel sterowania jest wadliwy lub uszkodzony	<i>Sprawdzić panel i ewentualnie wymienić go</i>

11 - USTERKI/PRZYCZYNY/ROZWIĄZANIE

Kocioł nie uruchamia się	Brak energii energetycznej.	Sprawdzić czy wtyczka jest w gnieździe i czy wyłącznik główny jest w pozycji "I"
	Blokada czujnika pelet	<i>Odblokować przestawiając tylny termostat, jeśli ponownie się zablokuje, skontaktować się z pomocą techniczną</i>
	Uszkodzony bezpiecznik	Wymienić bezpiecznik.
	Presostat uszkodzony (sygnalizuje blokadę)	Zbyt niskie ciśnienie wody w kotle
	Wylot lub przewód dymowy są zapchane	Oczyścić wylot dymu i/lub przewód dymowy
	Reakcja czujnika temperatury wody	Wezwać serwis techniczny

NIEPRAWIDŁOWOŚCI ZWIĄZANE Z INSTALACJĄ HYDRAULICZNĄ

Po włączeniu kotła nie następuje wzrost temperatury	Nieprawidłowa regulacja spalania.	Sprawdzić program roboczy i parametry
	Kocioł / instalacja są brudne	Sprawdzić i wyczyścić kocioł.
	Za mała moc kotła	Sprawdzić czy parametry kotła są dobrze dobrane do zapotrzebowania instalacji
	Stosowane pelety są niskiej jakości	Użyć palet dobrej jakości
Skropliny w kotle	Nieprawidłowa regulacja temperatury	<i>Ustawić kocioł na wyższą temperaturę</i>
	Niewystarczające zużycie paliwa	<i>Kontrola programu roboczego i/lub parametrów technicznych.</i>
Grzejniki zimą są zimne	Termostat otoczenia (miejscowy lub zdalny) jest ustawiony na zbyt niską wartość. Jeśli termostat jest zdalny, należy sprawdzić czy nie jest uszkodzony.	<i>Ustawić termostat na wyższą temperaturę, ewentualnie wymienić. (jeśli jest zdalny)</i>
	Pompa obiegowa nie obraca się, ponieważ jest zablokowana.	<i>Odblokować pompę obiegową wyjmując korek i obracając wał śrubokrętem.</i>
	Pompa obiegowa nie obraca się.	<i>Sprawdzić połączenia elektryczne pompy obiegowej i ewentualnie wymienić.</i>
	Grzejniki są zapowietrzone	<i>Odpowietrzyć grzejniki</i>



UWAGA!

Czynności wyróżnione kursywą muszą być wykonywane wyłącznie przez wyspecjalizowanych pracowników. Producent nie ponosi żadnej odpowiedzialności, a warunki gwarancji ulegają wygaśnięciu w przypadku nieprzebrzegania tego warunku.

12-SCHEMAT ELEKTRYCZNY

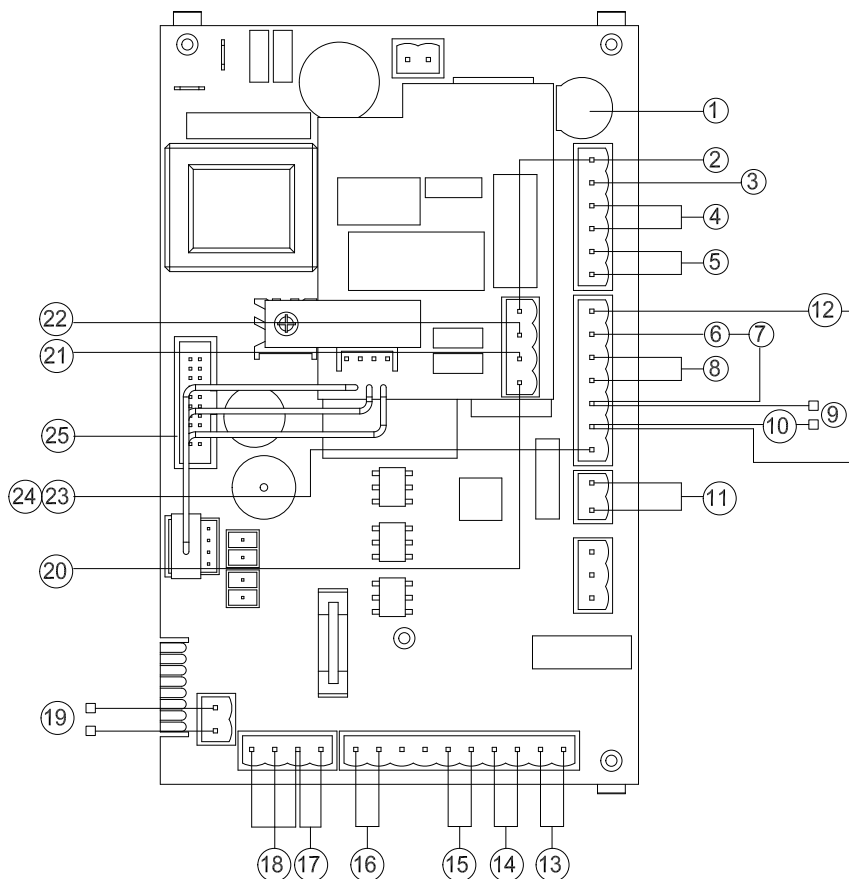

LEGENDA OKABLOWANIA KARTY GŁÓWNEJ

- | | |
|--|---|
| 1. BEZPIECZNIK | 14. POŁĄCZENIE TERMOSTATU ZEWNĘTRZNEGO (LISTWA ZACISKOWA) |
| 2. FAZA KARTY | 15. WEWNĘTRZNY CZUJNIK OTOCZENIA |
| 3. ZERO KARTY | 16. POŁĄCZENIE CZUJNIK PUFFER/BOJLER (LISTWA ZACISKOWA) |
| 4. WENTYLATOR ODPROWADZAJĄCY DYM | 17. CZUJNIK TEMPERATURY WODY W KOTLE |
| 5. WENTYLATOR OTOCZENIA | 18. KONTROLA OBRÓTÓW WENTYLATORA ODPROWADZAJĄCEGO SPALINY |
| 6. TERMOSTAT BEZPIECZEŃSTWA PELET | 19. CZUJNIK PRZEPŁYWU LUB TERMOSTAT BOJLERA MUSZĄ BYĆ POŁĄCZONE DO ZESTAWU HYDRAULICZNEGO (OPCJA) |
| 7. ZABEZPIECZENIE TERMICZNE WODY | 20. FAZA ZAWÓR 3-DROŻNY (OGRZEWANIE) |
| 8. ŚWIECA | 21. FAZA ZAWÓR 3-DROŻNY (WODA UŻYTKOWA) |
| 9. PODŁĄCZYĆ DO PRESOSTATU WODY W ZESTAWIE HYDRAULICZNYM (OPCJA) | 22. FAZA POMPY |
| 10. PRESOSTAT POWIETRZA | 23. ZERO POMPY |
| 11. PODŁĄCZENIE KOTŁA DODATKOWEGO (LISTWA ZACISKOWA) | 24. ZERO ZAWÓR 3-DROŻNY |
| 12. ŚLIMAK | 25. PANEL STEROWANIA |
| 13. CZUJNIK DYMU | |

Pamiętaj: Okablowanie elektryczne pojedynczych komponentów posiada złączniki ze wstępnym okablowaniem o różnej długości.



Via La Croce 8
33074 Vigonovo di Fontanafredda (PN) – ITALY
Telefon: 0434/599599
Fax: 0434/599598
Internet: www.red-fire.it
E-Mail: info.red@mcz.it



PRZEDSTAWICIELSTWO W POLSCE:
WENTOR
UL. MONIUSZKI 11D
68-200 ŻARY
TEL. +48 68 363 81 88
FAX. +48 68 363 81 89
E-MAIL: biuro@wentor.com.pl
www.red365.pl

SERWIS:

tel. kom.: 509 971 162

DZIAŁ TECHNICZNY:

tel.: +48 68 363 81 88 wew. 30

tel. kom.: 531 621 297